

3 ශ්‍රේණිය පරිසරය

2022 - 5 වේලකය

ආප පරිසරයෙහි කරන දේ

“ආපව විද්‍යාඥයින්ගේ විවිධ
 ආකාරයට පරිසරය පරිසරය
 කිරීමට ආවේය. එවා පොදු ප්‍රකාශ
 වේ. ඒ පොදු වශයෙන් ද
 පරිසරය කෙරේ. එසේ
 පරිසරය කිරීමේ දී ඒ වාගේ
 පරිසරය, ආවේණික, නිසි ආකාරය
 පරිසරය සහ පවත්වා ගැනීම
 පිළිබඳව ආවේණිකය යොමු කිරීම
 වැදගත් ය. එසේ පරිසරය කිරීම
 පිළිබඳව වැදගත් කරුණු ලබා දීමට
 කටයුතු කිරීම වෙම ගැනීමෙන්
 ආපව කෙරේ. ඒ සඳහා
 ප්‍රායෝගික ක්‍රියාකාරකම්වල නිරත
 වීමෙන් ඒ පිළිබඳව ආවේණික ලබා
 දීමට ආවේය.”



සැකසුම - හසිත හෙට්ටිආරච්චි
 (Dip. In Sci. N.I.E./O.U.S.L.)

5. තේමාව: අප පරිහරණය කරන දේ 3 ශ්‍රේණිය - පරිසරය

“අපට එදිනෙදා ජීවිතයේ විවිධ භාණ්ඩ හා උපකරණ පරිහරණය කිරීමට අවශ්‍ය වේ. ඒවා පොදුගලික මෙන් ම පොදු වශයෙන් ද පරිහරණය කෙරේ. එසේ පරිහරණය කිරීමේ දී ඒවායේ පිරිසිදුකම, ක්‍රමවත් බව, නිසි අයුරින් පරිහරණය සහ පවත්වා ගැනීම පිළිබඳ ව අවධානය යොමු කිරීම වැදගත් ය. එසේ පරිහරණය කිරීම පිළිබඳ ව මූලික හුරුව ලබා දීමට කටයුතු කිරීම මෙම තේමාවෙන් අපේක්ෂා කෙරේ. ඒ සඳහා ප්‍රායෝගික ක්‍රියාකාරකම්වල නිරත වෙමින් ඒ පිළිබඳ ව අත්දැකීම් ලබා දීම අවශ්‍ය වේ.”

නිපුණතා

- යම් කාර්යයක් සඳහා සුවිශේෂ භාණ්ඩ හා උපකරණ හඳුනා ගනිමින් ඒවා නිවැරදි ව, ක්‍රමානුකූල ව හා ආරක්ෂා සහිත ව පරිහරණය කරයි.
- උපකරණවල ක්‍රියාකාරිත්වය පිළිබඳ අවබෝධයෙන් යුතු ව වඩාත් ඵලදායී ලෙස භාවිත කරයි.
- සම්පත්වලින් උපරිම ප්‍රයෝජනයක් ලැබෙන අයුරින් අරපිරිමැස්මෙන් යුතු ව භාවිත කරයි.
- අප පරිහරණය කරන භාණ්ඩයක් හෝ සේවාවක් හෝ ලබා ගැනීමේ දී හා සැපයීමේ දී සැලකිලිමත් විය යුතු කරුණු පිළිබඳ ව අවධානයෙන් යුතු ව කටයුතු කරයි.
- විවිධ ස්ථානවලින් ලබා ගන්නා සේවා කාර්යක්ෂම ව හා ඵලදායී ලෙස පරිහරණය කරයි.
- එදිනෙදා පරිහරණය කරන දෑ වඩාත් ආකර්ෂණීය ව සකස් කර ගැනීමට විවිධ නිර්මාණ කරයි.
- උපකරණ පරිහරණය කරමින් ශක්ති වර්ධනයට උපකාරී වන ක්‍රියාකාරකම්වල නිරත වෙයි.
- අප පරිහරණය කරන දේ ඇසුරු කර ගනිමින් විවිධ ජන නැටුම්වල යෙදෙයි.
- වෙළඳ පොළක ආදර්ශවත් සිදුවීමක් අනුකරණාත්මක රංගනවලින් ඉදිරිපත් කරයි.

ඉගෙනුම් පල

- පන්ති කාමරයේ පාවිච්චි කරන උපකරණ හා භාණ්ඩ ඒවායින් ඉටු කෙරෙන කාර්යය අනුව හඳුනා ගනියි.
- පාසලේ දී හා නිවසේ දී ප්‍රයෝජනයට ගන්නා උපකරණ වර්ග කර හඳුනා ගනියි.
- භාණ්ඩ හා උපකරණ භාවිත කිරීමේ දී සැලකිලිමත් විය යුතු අංග පිළිබඳ ව දැනුම්වත් වෙයි.
- තමා නිතර පාවිච්චි කරන උපකරණ හුරුවක් සහිත ව සහ ක්‍රියාශීලී ලෙස භාවිත කිරීමේ හැකියාව ප්‍රදර්ශනය කරයි.
- අප පරිහරණය කරන දේවලින් ඇති ප්‍රයෝජන විවිධ මාධ්‍ය ඇසුරින් ප්‍රකාශන විත්‍ර මගින් ඉදිරිපත් කරයි.
- අප පරිහරණය කරන උපකරණ ආශ්‍රිත ව ඇති ජන නැටුම්වල යෙදෙයි.
- එදිනෙදා භාවිතයට ගත හැකි උපකරණවල ආකෘති නිර්මාණය කරයි.
- අප පරිහරණය කරන භාණ්ඩ ඇසුරෙන් ක්‍රීඩාවල යෙදීම මගින් වින්දනයක් ලබයි.
- බ්ලැන්කට් මැස්ම පිළිබඳ මූලික හුරුකම් ලබයි.

• පන්ති කාමරයේ පරිහරණය කරන උපකරණ, භාණ්ඩ හා ඒවායේ ඇති ප්‍රයෝජන

1. මේස හා පුටු
2. කළු ලෑල්ල/ හුණු කුර/ සුදු ලෑල්ල
3. පැන්සල් පෙට්ටිය
4. පොත් පත්/ පෑන්/ පැන්සල්
5. කොස්ස
6. කුණු දමන බඳුන්
7. බිත්ති ඔරලෝසුව
8. කතුරු/ අඬිරුල/ මකනය
9. අල්මාරිය
10. ස්ටේෂනරිය - කඩදාසි එකිනෙකට ඇමිණීමට යොදා ගනියි
11. සිදුරු විදිනය (පංචරය) - කඩදාසි වල සිදුරු විදීමට යොදා ගනියි



.....

.....

.....

.....

• පන්ති කාමරයේ පිටතදී පරිහරණය කරන උපකරණ

.....

• පන්ති කාමරයේ උපකරණ හා භාණ්ඩ තනා ඇති (සාදා ඇති) ද්‍රව්‍යයන්

1. පොත් -
2. පුටු / මේස -
3. විදුලි පංකාව -
4. පැන්සල් පෙට්ටිය -
5. මකනය -

• පන්ති කාමරයේ ඇති උපකරණ හා භාණ්ඩ ආරක්ෂා කර ගැනීමට කළ යුතු දේ

1. පාවිච්චියෙන් පසුව පිරිසිදු කිරීම.
2. පිළිවෙලට නියමිත ස්ථාන වල තැබීම.
3.

• භාණ්ඩ හා උපකරණ පිළිවෙලට හා පිරිසිදුව තබා ගැනීමෙන් අපට ලැබෙන ප්‍රයෝජන / වාසි

1. නැවත පරිහරණයට ගැනීම පහසු වේ.
2. විනාශ වීම වැළැක්විය හැකි වේ.
3. කාලය ඉතිරි වෙයි.
4. සිදුවිය හැකි අනතුරු/ හානි අඩු වේ.
5.
6.

• නිවසේදී භාවිතා කරන භාණ්ඩ / උපකරණ වලින් ලැබෙන ප්‍රයෝජන හා ඒවා සෑදීමට යොදා ගෙන ඇති ද්‍රව්‍යය.

1. පුටුව - ඉඳු ගැනීමට - ප්ලාස්ටික්/ ලී/ ලෝහ වලින් සාදා තිබේ.
2. ගෘහ ලිප - ආහාර පිසීමට -
3. අල්මාරිය - ඇඳුම් දැමීමට -
4. බේසම - පලය දැමීමට -
5. ඉඳුල - මිදුල අතු ගැමට -

• භාණ්ඩ හා උපකරණ පරිහරණයේදී සැලකිලිමත් විය යුතු කරුණු

1.
- ✓ පුටු ඇදීමෙන් වැළකීම.
- ✓ කකුල් හතරෙන් පමණක් සිට වාඩි වීම.
- ✓ පුටුව පැද්දීම නොකළ යුතු වීම.
- ✓ වාඩි වීමට පෙර පුටුව පිස දමා වාඩි වීම.
- ✓ පාසල අවසානයේ දී පුටුව ඩෙස් ආරක්ෂාකාරී ව තැබීම.



2.

- ✓ ඉරටු දෙපැත්තට පාවිච්චියට ගැනෙන ලෙස ඉදලේ දෙපැත්ත මාරු කරමින් අතු ගෑම.
- ✓ අතු ගැමෙන් පසු ඉරටු උඩ අතට සිටින සේ තැබීම.
- ✓ විවිධ අවශ්‍යතා සඳහා ඉදලෙන් ඉරටු නොකැඩීම.



3.

- ✓ අත මාරු කරමින් ඉදලේ ආකාරයට කොස්සේ දෙපැත්ත ම අතුගැමට භාවිත කිරීම.
- ✓ කොස්සේ පැටලි ඇති කෙස්, නූල් වැනි දෑ අතුගැමෙන් පසු ඉවත් කිරීම.
- ✓ අතු ගැමෙන් පසු කොස්ස එල්ලා තැබීම.



4.

- ✓ පාපිස්නයේ තැවරි ඇති වැලි ගසා ඉවත් කිරීම.
- ✓ කෙස්, නූල් පැටලි ඇති නම් ඒවා ඉවත් කිරීම.
- ✓ කකුලේ තැවරි ඇති වැලි දෑවිලි පාපිස්නයේ හොඳින් ගසා පන්තියට/නිවසට ඇතුළු වීම.
- ✓ පාපිස්නයේ වැලි දෑවිලිවලට අමතර ව වෙනත් නුසුදුසු දේ පැහී ඇත් නම් සෝදා ඉවත් කිරීම.

5.

- ✓ කතුරු අල්ලන විටදී ආකාරය මුදු දෙකට ඇඟිලි හිර කිරීම.
- ✓ දෙන ආකාරය - උල් රහිත පැත්ත ලබන්නා දෙසට යොමු කිරීම.



6.

- ✓ කිවිසුම් යන විට, කහින විට නාසය හා මුව වැසීම.
- ✓ අවශ්‍ය විට කට පිස දැමීමට හා අන් පිස දැමීමට පාවිච්චි කිරීම.
- ✓ දින පතා ම සෝදා පිරිසිදු කර පාවිච්චියට ගැනීම.



7.

- ✓ මේස් පමණක් පැළඳ ඇවිදීමෙන් වැළකීම.
- ✓ දිනපතා පිරිසිදු කිරීම.

8.

- ✓ ලේස් නිසි ලෙස ගැට ගැසීම.
- ✓ භාවිතයෙන් පසු නියමිත ස්ථාන වල තැබීම.
- ✓ දෑවිලි පිස දැමීම. සතියකට වරක් හෝ සෝදා පිරිසිදු කිරීම.



9.

- ✓ භාවිතා කරන සෑම අවස්ථාවකටම පෙර හා පසු පිරිසිදු කිරීම.
- ✓ නියමිත ස්ථාන වල තැබීම.

10.

- ✓ පෑන් භාවිතයෙන් පසු කොපුවෙන් වසා තැබීම.
- ✓ හිතර හිතර වට්ටා නොගැනීම.
- ✓ තුඩ තද කර නොලිවීම.
- ✓ පෑන් හා පැන්සල් වල කෙළවර හැපීමෙන් වැළකීම.



• **ක්‍රියාකාරකම 1**

- ✓ පන්තියේ සිසුන් සංඛ්‍යාව අනුව කණ්ඩායම් 4කට බෙදා කළුලෑල්ලේ කණ්ඩායම් 4 බෙදා ලකුණු සටහන් කරන්න.
- ✓ විනිවිද නොපෙනෙන පෙට්ටියක් සාදා ගෙන පන්ති කාමරය තුළ දී පාවිච්චි කරන ලද සියලු ම භාණ්ඩවල හා උපකරණවල නම් ඇතුළත් තුණ්ඩු බහාලන්න.
- ✓ සෑම කණ්ඩායමකට ම පළමු ව තුණ්ඩුව බැගින් ලබා ගන්න. එම තුණ්ඩුවේ සඳහන් භාණ්ඩය/උපකරණය කණ්ඩායමේ අය සියලු දෙනා එකමුතු ව විනයක් ඇඳ හෝ කොලාඪ ක්‍රමයට අලවා සකස් කර හෝ ප්‍රදර්ශනය කරමින් ඉන් ඇති ප්‍රයෝජන (අවම 2ක්) හා උපකරණයේ ආරක්ෂාව සඳහා කළ යුතු දේ ප්‍රකාශ කළ යුතු ය.
- ✓ පළමු අවස්ථාව නම වූ පසු දෙවන අවස්ථාවක් කණ්ඩායම්වලට ලබා ගන්න. දෙවන අවස්ථාවන් ඒ ආකාරයට ම සිදු කරන්න. තුන් වන අවස්ථාවෙන් පසු ව ලකුණු එකතු කර කණ්ඩායම් අගය කරන්න. පහත සඳහන් නිර්ණායක යටතේ ලකුණු 20 බැගින් ප්‍රදානය කෙරේ.

1. අදින ලද විනයේ නිමාව (ලකුණු -10)

.....

2. භාණ්ඩ හා උපකරණයෙන් ලැබෙන ප්‍රයෝජන නිවැරදි ව ප්‍රකාශ කිරීම (ලකුණු - 5)

.....



3. පරිහරණයෙන් පසු එහි ආරක්ෂාවට කළ හැකි දේ ප්‍රකාශ කිරීම (ලකුණු -5)

.....

- ✓ සෑම භාණ්ඩයක් ම උපකරණයක් ම පිරිසිදු ව හා පිළිවෙළට ස්ථාන ගත කිරීමෙන් නැවත පරිහරණයට පහසු වන අතර, ඒවා විනාශ වීම වැළැක්වීමටත් කාලය ඉතිරි කර ගැනීමටත් හැකි වේ.

• **පාසලෙන් අපට ලබා දී ඇති සම්පත් හෝ පහසුකම්**

1. ඩෙස්/ පුටු/ රාක්ක/ කබඩි
2. ගුරු මේසය
3. කළු ලෑල්ල/ සුදු ලෑල්ල/ නුණු කුරු
4. ජල කරාම - (බීමට/ අත සේදීමට)
5. කුණු බඳුන
6. වැසිකිළි පහසුකම්
7. විදුලි පංකාව
8. තාක්ෂණික උපකරණ (රූපවාහිනිය, ශබ්ද විකාශන යන්ත්‍රය වැනි)
9.



• **පන්ති කාමරය තුළදී භාවිතා කරන පොදු සම්පත්** (සියලු දෙනාටම පාවිච්චි කිරීමට අයිතිය ඇත)

1. කළු ලෑල්ල/ සුදු ලෑල්ල
2. විදුලි පංකාව
3. පුටු/ මේස/රාක්කය/ කබඩි
4. තාක්ෂණික උපකරණ (රූපවාහිනිය, ශබ්ද විකාශන යන්ත්‍රය වැනි)
5.

• පාසල් පරිසරය තුළදී භාවිතා කරන පොදු සම්පත්

1. ජල කරාමය
2. වැසිකිලිය
3. කුණු දමන බදුන්
4. සෙල්ලම් මිදුලේ ඇති දේවල්



• භාණ්ඩ හා උපකරණ පිළිවෙලට හා පිරිසිදුව තබා ගැනීමෙන් අපට ලැබෙන ප්‍රයෝජන / වාසි

1. නැවත නැවත පරිහරණයට ගැනීම පහසු වේ.
2. විනාශ වීම වැළැක්විය හැකි වේ.
3. කාලය ඉතිරි වෙයි. කාර්යයන් පහසු වෙයි.
4. සිදුවිය හැකි අනතුරු/ හානි අඩු වේ.
5. උපකරණ/ භාණ්ඩ වල අලුත් පෙනුම ආරක්ෂා වේ.
6.

• එදිනෙදා භාවිතා කරන උපකරණ හා භාණ්ඩ භාවිතයේදී සිදු කරන විවිධ ගැට ගැසීම් වර්ග

.....

.....

.....

.....

• විවිධ ගැට ගැසීම් නිසා ලැබෙන ප්‍රයෝජන

.....

.....

.....

• ක්‍රියාකාරකම 2

- ✓ සෙන්ටිමීටර 30 පමණ දිග සෙන්ටිමීටර 4 පමණ පළල රෙදි පටියක් හා රවුම් හැඩයක් සහිත කුඩා ලී කැබැල්ලක් හෝ බට කැබැල්ලක් හෝ බැගින් සැම සිසුවක් ම ලබා ගන්න. ඒවා යොදා ගනිමින් ගැට ගැසීමේ මූලික කුසලතා ලබා ගන්න.
- ✓ මේ ආකාරයට ම ඔබ රැගෙන ආ කෑම පෙට්ටිය හා අත් පිස්නාව යොදා ගනිමින් කෑම පෙට්ටිය තුළ ඇති ආහාර පිටතට නොඑන සේ ආරක්ෂිත ව එය ගැට ගැසිය හැකි ආකාරය හුරු වන්න.
- ✓ නිවැරදි ව අත් පිස්නාව ගැට ගැසීමෙන් ආහාර අපතේ නොයයි, පාසල් බැගය පිරිසිදු ව පවත්වා ගත හැකි වෙයි. එසේ ම ජලය රැගෙන එන බෝතලය නිවැරදි ව වැසීමත්, එය සිරස් ව බැගය තුළ රඳවා ගැනීමත් වැදගත් වෙයි.
- ✓ මේ අනුව තමා හිතර භාවිත කරන උපකරණ නිවැරදි ව පරිහරණය කිරීමට අප විසින් පුරුදු පුහුණු විය යුතු බව අවධාරණය කර ගන්න.

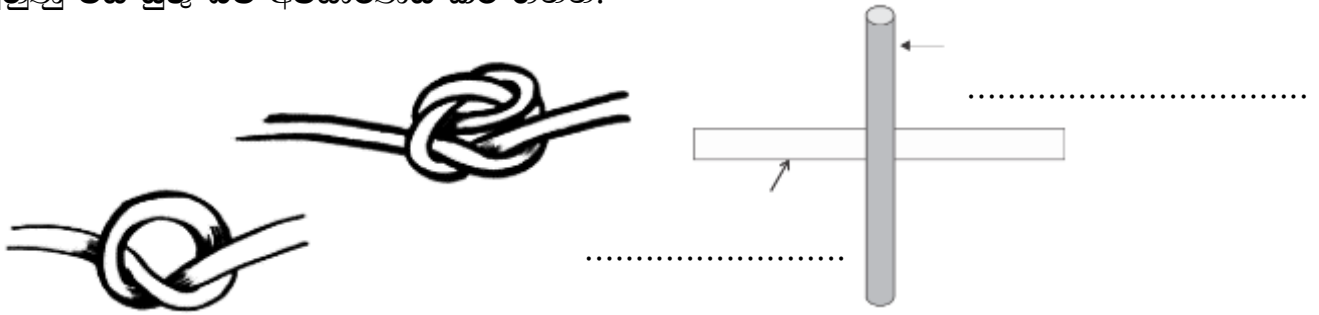

• **ක්‍රියාකාරකම 3 - බ්ලැන්කට් මැස්ම පිළිබඳ මූලික හුරුකම් ලැබීම**

- ✓ සෙ.මි.20 පමණ දිග හා සෙ.මි. 10 පමණ පළල ක්‍රීස්ටල් බෝඩ් කැබැල්ලක්, ටැප්ස්ට්‍රි ඉදිකටුවක් හා වූල් නූලක් බැගින් ලබා ගන්න. එම ක්‍රීස්ටල් බෝඩ් කැබැල්ලේ දෙපැත්ත පහත රූපයේ දක්වා ඇති ආකාරයට බ්ලැන්කට් මැස්ම භාවිත කරමින් මසන්න.

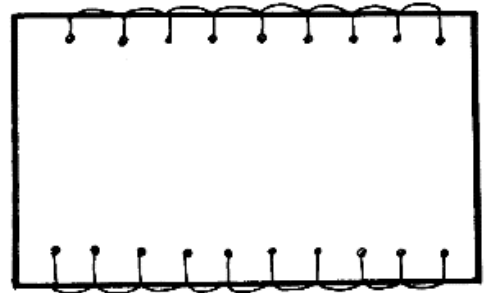

- ✓ පසු ව පහත සටහනේ දක්වා ඇති ආකාරයට ක්‍රීස්ටල් බෝඩ් කැබැල්ල බැගින් ලබා ගෙන එහි එක් පැත්තක් වර්ණ කඩදාසි/තැඟි එහිම සඳහා භාවිත කරන කඩදාසි යොදා ගනිමින් අලවා බ්ලැන්කට් මැස්ම යොදා ගනිමින් රූපයේ දක්වා ඇති ආකාරයට එම ක්‍රීස්ටල් බෝඩ් කැබැල්ල ආශ්‍රයයෙන් කුඩා පසුම්බියක් නිර්මාණය කරන්න.

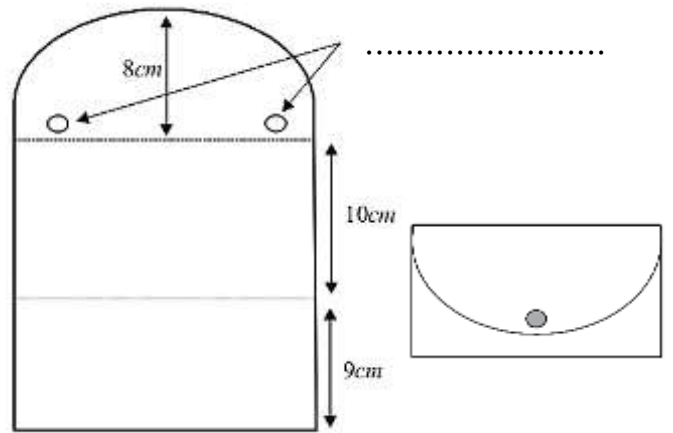

- ✓ සිදුරු තුළින් ඊබන් කැබලි හෝ උච්ච වෙනත් නූල් වර්ගයක් හෝ යොදා ඒ සඳහා පටියක් ද සකස් කර ගන්න. සකස් කර ගත් පසුම්බි එකිනෙකා අතර හුවමාරු කර ගනිමින් ඒවායේ සුන්දරත්වය අත්විඳින්න.

- ✓ අප එදිනෙදා පරිහරණය කරන බොහෝ දේ අපට ම නිර්මාණය කර ගත හැකි බව ද, ඒ මගින් විශාල මානසික සුවයක් අත්විඳිය හැකි බව ද මෙම ක්‍රියාකාරකම මගින් අවබෝධ කරගන්න.

- අප අප පරිහරණය කරන උපකරණ අතරින් දැකැත්ත, කුල්ල උපයෝගී කරගෙන සිදු කරන ජන හැටුම් රාශියකි. ගොයම් හෙළීමේ දී භාවිත වන කවි ගොයම් හෙළීමේ කවි ලෙස හඳුන්වනු ලැබේ. දැකැත්ත පැසුණු ගොයම් කැපීමට යොදා ගනියි. උදා :

රන් දැකැත්ත ගෙන නිති	සැරසෙනවා
රන්රන් පටි ඉහවට	දිලිසෙනවා
ඊව් දුටු පිහිබිඳු ලෙස	පහවෙනවා
දුම්බර කෙතේ අපි ගොයම්	කපනවා
ඉර දෙවියන්ගේ ඉරගල	ගාවා
සඳු දෙවියන්ගේ සඳුගල	ගාවා
ගණ දෙවියන්ගේ කෝවිල	ගාවා
අපිත් කියමු කවි ගොවිපොළ	ගාවා



- ගොයම් හෙළීමෙන් පසු වී හුළං කිරීමට තව ද හාල් පෙළීමට, (දහයියා, නිවුඩු හෝ සුනු සහල් හෝ ඉවන් කිරීමට) කුල්ල භාවිත කරයි. කුල්ල සහිත ව ඉදිරිපත් කරන ගැමි හැටුම් කුලු හැටුම් ලෙස හඳුන්වයි.

ළමා ලියෝ මල් ගවසා වරල	පිට
දමා කරට මුතු පොත අත වළලු	වට
පෙමා වඩන ලෙස සරසා ඔසර්	පොට
පමා නොව රඟන කුලු ගෙන සබේ	පිට
බන්දු වාන කුළු යතුරු	තනාලා
ඇන්දු වාන දෙදෙනෙකුට	කියලා
කන්දු වාන අලු යන්තරේ	බැඳලා
කැන්දේ බැඳෙන බැත පැහැපත්	කරලා

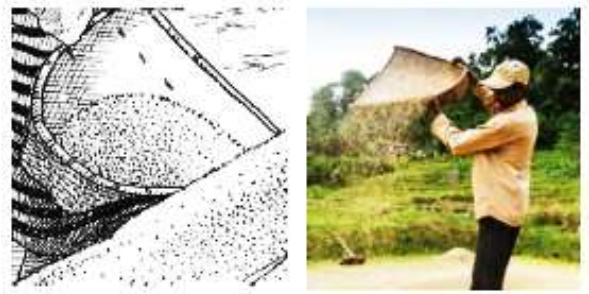

• පන්ති කාමරය/ වටපිටාව පිළිවෙළට තබා ගැනීමෙන් අපේ කාර්යය පහසුවෙයි. කාලය ඉතිරි වෙයි. සිතට සැහැල්ලුවක් දැනෙයි. භාණ්ඩ හා උපකරණ විනාශ නොවී ආරක්ෂා වෙයි.



• ඔබේ පොත් මේසය විෂයයන් අනුව වර්ග කර පිළිවෙළකට තබා ගැනීමෙන්, අවශ්‍ය පොතපත, ඉතා ඉක්මනින් පහසුවෙන් තෝරා ගැනීමට හැකි වෙයි. රජය විසින් නොමිලේ ලබාදෙන පෙළපොත් නිල ඇඳුම් වැනි දේවල් ද පිරිසිදුව පිළිවෙලට භාවිතා කිරීම ඉතා වැදගත් වෙයි.

• අපට කිවිසුමක් යන අවස්ථාවක දී ලේන්සුවක් භාවිතා කළ යුතු ය. එය තමන්ගේ සෞඛ්‍යයට මෙන්ම අනෙක් අයගේ සෞඛ්‍ය සම්පන්න බව රැක ගැනීමට ද උපකාරී වේ.

.....

• අප දැවසට දෙවරක්වත් දත් මැදිය යුතු ය. නියපොතු හොඳින් කැපිය යුතු ය. අඳින ඇඳුම් හොඳින් සෝදා පිරිසිදුව ඇඳීමටත් මතක තබා ගත යුතු ය.

1. පාසල් පොත්වලට කවර දමා අලංකාර ව තිබේ ද?
2. පොත්වල මුලු නැවී, පොඩි වී, ඉරි තිබේ ද?
3. පොත් වල අනවශ්‍ය දේවල් ලියා තිබේ ද?
4. පොත් කිලිටි වී දුර්වර්ණ ව තිබේ ද?

• විවිධ දේ පිරිසිදු කිරීමට භාවිතා කළ හැකි දේවල්

1. ඇඳුම්/ රෙදි -
2. විදුරු -
3. පිගන් -
4. ගෙබිම -
5. පිත්තල බඩු -
6. කිරි බෝතල් -
7. කොහොල්ලෑ -
8. තීන්ත පැල්ලම් -
9. චුයින්නම් -
10. තාර පැල්ලමක් -
11. පනාව -

• උපකරණ භාවිතයේ දී ඒවා ලබා දිය යුතු නිවැරදි ආකාරය සහ නිසි ලෙස රඳවා තැබීම

- ✓ පිහිය - පිහි රඳවනයේ තැබීම
- ✓ කතුරු - මැෂින් ලාවිචුවේ දමා තැබීම
- ✓ ඉදිකටුව - ඉදිකටු කොට්ටයේ ගසා තැබීම



.....



.....



.....

• **ක්‍රියාකාරකම 4**

- ✓ අප එදිනෙදා පරිහරණය කරන භාණ්ඩ සඳහා භාවිත කරන නම් යොදා ගනිමින් සිදුකළ හැකි පහත සඳහන් ක්‍රියාකාරකමෙහි නිරත වීම සඳහා ක්‍රීඩා පිටියට ගොස් රවුමක් ආකාරයට දැවන්න.
- ✓ ගුරුවරයා විසින් පන්ති කාමරයේ දී හෝ නිවසේ දී පාවිච්චි කරන උපකරණයක හෝ භාණ්ඩයක නමක්, සියලු සිසුන්ට ඇසෙන සේ ශබ්ද නගා පවසන අතර එවිට රවුමේ දැවන සිසුන් දිවීම නවතා, ගුරුවරයා කියන ලද වචනයේ අකුරුවලට සමාන ළමුන් සංඛ්‍යාවක් එක් ව අත් අල්ලාගෙන කණ්ඩායමක් සැදිය යුතු වේ. උදා:- පුටුව - පුටුව අකුරු තුනක් ඇති බැවින් සිසුන් බැගින් අත් අල්ලාගෙන කණ්ඩායම් විය යුතු ය.
- ✓ මෙසේ කණ්ඩායම් වීමට නොහැකි සිසුන් ක්‍රීඩාවෙන් ඉවත් විය යුතු ය. එම සිසුන් ඊළඟට ක්‍රීඩාව කරගෙන යන අතර විනිශ්චය සඳහා යොදාගත යුතු ය. තරගයෙන් ඉවත් වූ සිසුන්ට උපකරණ/ භාණ්ඩවල නම් කීමටද අවස්ථාව ලබා දිය යුතු ය.
- ✓ මේ ආකාරයට සිසුන් සුදුසු පරිදි කණ්ඩායම් කරමින් ද ක්‍රීඩාව සිදු කරන්න. කඩිසර බවින් යුතුව ක්‍රීඩාවට සහභාගි වුවහොත් වැඩි කාලයක් ක්‍රීඩකයෙක්/ක්‍රීඩිකාවක වශයෙන් තරගය තුළ රැඳී සිටිය හැකි ය. එසේම එදිනෙදා සිදුකරන කාර්යයන් වල දී කඩිසර වීම තුළ බොහෝ ප්‍රතිඵල අත්විඳිය හැකි බව ද ඉහත ක්‍රියාකාරකම අනුව අවබෝධ කරගන්න.

• **මේස දරණුවක් සෑදීම** - කෙනෙකුට ආහාර පිලිගැන්වීමේදී මේසදරණු, මේස රෙදි අත් පිස්නා වැනි දේ භාවිතා කරයි. මේවා සාදා ගැනීමට අපට ඉවතලන දේවල් ද යොදා ගත හැකි ය.

- ✓ කාඩ්බෝඩ් කැබැල්ලක් හෝ බ්‍රිස්ටල් බෝඩ් එකක් ගෙන එයින් පීරිසියක ප්‍රමාණයට වෘත්තාකාර රවුම් හැඩයක් කපා ගැනීම. එම වෘත්තාකාර කාඩ්බෝඩ් එක තුළ සම දුරින් පිහිටන ලෙස සිදුරු සකසා ගෙන සිදුරු තුළින් ඝනකම් නූල් භාවිතා කර බ්ලැන්කට් මැස්ම යොදා අලංකාර කර ගැනීම. වෘත්තයේ මැද අලංකාර විත්‍රයක් ඇඳීම හෝ රූපයක් අලවා මේස දරණුවක් සෑදීම.
- ✓ ඉවතලන රෙදි පටි, ඉටිකොළ, පොල් කොළ වැනි දෙයක් ගෙන තීරු තීරුවලට ඉරා කොණ්ඩය ගොතන ආකාරය ගොතා ගැනීම. මුලින් සකස් කරගත් පරිදි කාඩ්බෝඩ් එකක් සකස් කර ගෙනුම් පටි තබා ඒ මත නූල් ඇඳ මේස දරණුවක් සෑදීම.



.....

• **ක්‍රීඩා භාණ්ඩ සෑදීම**

- ✓ තමාගේ උසට ගැළපෙන නයිලෝන් හෝ ඝනකම් කොහු ලණුවක් සෙන්ටිමීටර් 10ක් පමණ දිග උණා බට කැබලි දෙකක හෝ එස්ලෝන් බට කැබලි දෙකක ගැට ගසා ඉතා අපූරු පහින ලණුවක් සාදා ගැනීම.
- ✓ ඇස් තුන සහිත එකම ප්‍රමාණයේ පොල් කටු දෙකක සිදුරු දෙකකින් ඇතුළට ශක්තිමත් ලණුවක් දමා ආපසු නොයන සේ මහන ගැටයක් යෙදා පොල් කටු බොරු කකුල් දෙකක් සාදා ගැනීම.



.....

.....

05. අප පරිහරණය කරන දේ - පුශ්න දීරිය අධ්‍යාපනික අත්වැල - කලාප අධ්‍යාපන කාර්යාලය

❖ නිවැරදි පිළිතුර තෝරා යටින් ඉරක් අඳින්න.

1. ලියකට සවිකර ඇති ඇණයක් ගැලවීමට වඩාත් සුදුසු උපකරණය වන්නේ,
 - ✓ ඩැහි අඬුව
 - ✓ හියන
 - ✓ අඬු මිටිය
2. හවින යන්ත්‍ර සූත්‍ර භාවිතයෙන් අපට ඇති වාසියක් නොවන්නේ,
 - ✓ ඉක්මණින් කාර්යය කරගත හැකි වීම.
 - ✓ වැඩ අපහසු වීම.
 - ✓ නිවැරදිව කර ගත හැකි වීම.
3. ඉදල පරිහරණය කිරීමේ දී සැලකිලිමත් විය යුතු කරුණකි.
 - ✓ විවිධ අවශ්‍යතා සඳහා ඉදලෙන් ඉරටු කැඩීම.
 - ✓ ඉදල දෙපැත්ත මාරු කරමින් අතු ගැම.
 - ✓ අතු ගැමෙන් පසු ඉරටු බිම අතර සිටින සේ තැබීම.
4. පාසලේ ඇති පොදු සම්පතකි.
 - ✓ කළුලෑල්ල
 - ✓ හිරමනය
 - ✓ කිණිහිර
5. පෞද්ගලිකව පරිහරණය කළ යුතු භාණ්ඩ දෙකකි.
 - ✓ දුරකථනය - පෑන
 - ✓ පනාව - දන් බුරුසුව
 - ✓ පනාව - කුඩය
6. පහත රූපයේ මැස්ම වන්නේ,
 - ✓ දම්වැල් මැස්ම
 - ✓ බ්ලැන්කට් මැස්ම
 - ✓ හැටි මැස්ම
7. පන්ති කාමරයේ දී භාවිතා කරන උපකරණයකි,
 - ✓ පංචරය
 - ✓ හිරමනය
 - ✓ පිහිය
8. නමාගේ හා අන් අයගේ ආරක්ෂාවට භාවිත කළ යුතු දෙයකි,
 - ✓ ලේන්සුව
 - ✓ පාපිස්ස
 - ✓ කතුර
9. අප පරිහරණය කරන භාණ්ඩ හා උපකරණ හිසි නැත තැබීමෙන් ලැබෙන වාසියකි,
 - ✓ උපකරණය ආරක්ෂා නොවීම.
 - ✓ උපකරණයේ ආරක්ෂාව හා කල්පැවැත්ම වැඩිවීම.
 - ✓ කාර්යය කිරීමට අපහසු වීම

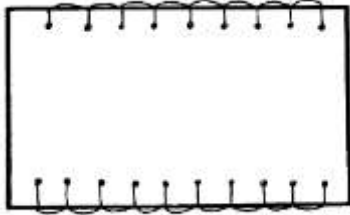

❖ පහත උපකරණ වලින් කෙරෙන කාර්ය ලියන්න.

1. පංචරය (සිදුරු විදිනය) -
2. කතුර -
3. අඬුමිටිය -
4. පිහිය -

❖ පහත ප්‍රකාශ හරිහමි (✓) ලකුණ ද, වැරදි හමි (X) ලකුණ ද ඉදිරියේ වරහන් තුළ යොදන්න.

1. දිනකට දෙවරක් දත් මැදිය යුතු ය. ()
2. දත් බුරුසුවක් පොදුවේ භාවිත කළ හැකි ය. ()
3. නමාගේ හා අන් අයගේ ආරක්ෂාවට ලේන්සුව භාවිතා කළ යුතු ය. ()
4. ඉවතලන රෙදි පට්ටලින් මේස දරණුවක් සැකසිය නොහැක. ()
5. කඩදාසි කොළ කිහිපයක් අමුණා ගැනීමට ස්ටේප්ලරය භාවිතා කරයි. ()
6. කළඟෙඩි හැටුම මුළුතැන්ගෙයි භාණ්ඩයක් උපයෝගී කරගෙන
කරනු ලබන ජන හැටුමකි. ()
7. උල් සහිත උපකරණයක් තවත් අයෙකුට දෙන විට එහි උල් සහිත
පැත්ත ලබා ගන්නාට දිය යුතුය. ()

❖ පහත සඳහන් දේ අතුරින් භාණ්ඩ හා උපකරණ වෙන්කර ලියන්න.
(කතුර - මේසය - නියන - ඇඳ - මිටිය - පුටුව - අල්පෙනේත - අල්මාරිය)

භාණ්ඩ	උපකරණ

❖ පහත රූප වල හමි ලියන්න.



.....
.....

රිච්මන්ඩ් විද්‍යාලය - ගාල්ල
3 ශ්‍රේණිය
පරිසර ආශ්‍රිත ක්‍රියාකාරකම්



05 - අප පරිහරණය කරන දේ

01. පත්ති කාමරයේ තිබෙන දේවල් 06ක් ලියන්න.

02. පහත භාණ්ඩ හා උපකරණ වැඩි වශයෙන් පත්තියේදී භාවිතා කරන අයට ගැලපෙන ලෙස වගුවේ ලියන්න.

(ළමා මේස , අඬුරුල , ගුරු පුටුව , කොස්ස , හුණු කුර ,
 නාම ලේඛනය , ඉඳල , පොත් බෑගය , රතු පෑන , යතුර ,
 පැන්සල , කළු ලෑල්ල)

ගුරුවරයා	සිසුන්

03. පහත භාණ්ඩ හා උපකරණ වැඩිපුරම පාවිච්චි කරන ස්ථාන අනුව වගුවේ ලියන්න.
 (කොස්ස , ඉඳල , ළමා පුටුව , පාපිස්ස , කුඩය ,
 ස්ටේෂනරිය , මල් බාල්දිය , බිත්ති ඔරලෝසුව , විල්බැරෝව , අල්මාරිය)

පන්ති කාමරය තුළ	පන්ති කාමරයෙන් පිටත

04. පහත භාණ්ඩ හා උපකරණ තනා ඇති දේ අනුව වැඩිපුරම ගැලපෙන දෙයට යා කරන්න.

කතුර	
පැන්සල	
ස්ටේෂනරිය	ලෝහ
පාපිස්ස	
අඩුමිටිය	ලී
පොත් රාක්කය	
මකනය	රබර්
කැලැන්ඩරය	
පෑන	කඩදාසි
පැන්සල් පෙට්ටිය	
බිත්ති පුවත්පත	ප්ලාස්ටික්
වතුර බෝතලය	

08. පාවිච්චි කිරීමේදී සැලකිලිමත් විය යුතු කරුණුවලට අදාළ දෙය අදින්න.

<ul style="list-style-type: none"> ❖ අතුගැමෙන් පසු ඉරටු උඩ අතට සිටින සේ තැබීම. ❖ අවශ්‍යතා සඳහා ඉරටු නොකැඩීම ❖ ඉරටු සමබර සේ ගෙවීම සඳහා දෙපැත්ත මාරු කරමින් අතු ගැම. 	
<ul style="list-style-type: none"> ❖ අත මාරු කරමින් දෙපැත්තට අතු ගැම. ❖ අතුගාන විට එහි පැටලෙන කෙස්, නූල් වැනි දේවල් ඉන් ඉවත් කිරීම. ❖ අතුගැටමන් පසු ව එය එල්ලා තැබීම. 	
<ul style="list-style-type: none"> ❖ පාපිස්නයේ රැඳී තිබෙන වැලි, දූවිලි ඉවත් කිරීම. ❖ පාවහන්වල ඇති වැලි, දූවිලි පාපිස්නයේ හොදින් ගසා පන්තියට ඇතුළුවීම. ❖ පාපිස්න පිරිසිදු කිරීම. 	
<ul style="list-style-type: none"> ❖ නිවැරදිව ඇඟිලි කතුරේ මුදුවලට හිරකර ගැනීම. ❖ නිවැරදිව පිහිය අල්ලා ගැනීම. ❖ වෙනත් අයෙකුට එය දෙන විට උල් රහිත පැත්ත ලබන්නා දෙසට යොමු කිරීම. 	
<ul style="list-style-type: none"> ❖ ආහාර ගන්නා විට අත්පිස්නාව ප්‍රයෝජනයට ගැනීම. ❖ අවශ්‍ය විටඅත් සහ කට පිස දැමීමට යොදා ගැනීම. ❖ කිවිසුම් යන විට හා කහින විට මුව හා නාසය වසා ගැනීමට යොදා ගැනීම. ❖ දිනපතා සෝදා පිරිසිදු කර පාවිච්චියට ගැනීම. 	

16. ඉදිකටුවක් යනු කුමක් ද?

.....

17. ඉදිකටුවකට බිලැන්කට මැස්ම සඳහා යොදා ගත හැකි නූල් වර්ගයක් නම් කරන්න

.....

18. පහත ආකාරයට කාඩ්බෝඩ් පසුම්බියක් දෙමාපියන් සමඟ එකතුවී මහන්න. පිට පැත්ත වර්ණ කඩදාසි යොදා ගනිමින් අලංකාර කරන්න.

• පතොරම

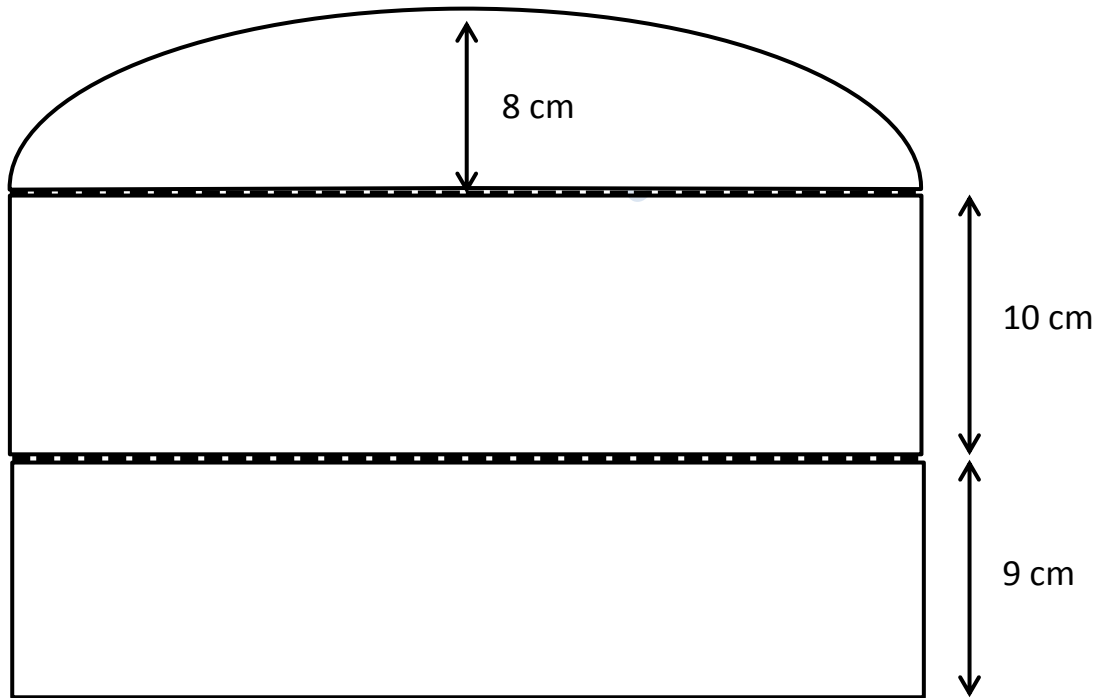

• පසුම්බිය

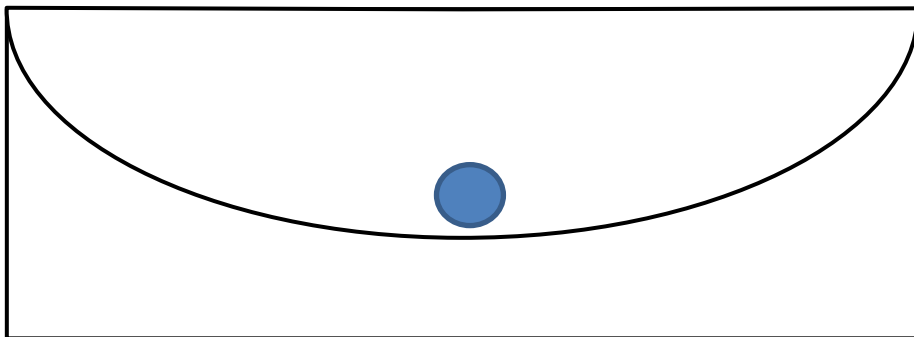

19. පහත දැක්වෙන ගොයම් කවියෙන් කියවෙන වැඩ පහසු කිරීමේ උපකරණය කුමක් ද?

රන් දෑ කැති ගෙන නිති	සැරසෙනවා
රත්රන් පටි ඉනවට	දිලිසෙනවා
රිවි දුටු පිනිබිඳු ලෙස	පහවෙනවා
දුම්බර කෙතේ අපි ගොයම්	කපනවා

ඉර දෙවියන්ගේ ඉරගල	ගාවා
සඳ දෙවියන්ගේ සඳගල	ගාවා
ගණ දෙවියන්ගේ කෝවිල	ගාවා
අපිත් කියමු කවි ගොවිපොළ	ගාවා

.....

20. වී හුළං කිරීමට හා හාල් පෙළීමට යොදා ගන්නා උපකරණය කුමක් ද?

.....

21. පහත කවි ඇතුළත් ගැමි නැටුම කුමක් ද?

ළමා ලියෝ මල් ගවසා වරල	පිට
දමා කරට මුතු පොත අත වළලු	වට
පෙමා වඩන ලෙස සරසා ඔසරි	පොට
පමා නොව රහත් කුළ ගෙන සබේ	පිට

බන්ද වාන කුළ යතුරු	තනාලා
ඇන්ද වාන දෙදෙනෙකුට	කියාලා
කන්ද වාන අලු යන්තරේ	බැඳලා
කැන්දේ බැදෙන බැත පැහැපත් කරාලා	

.....

22. කුල්ලෙන් හාල් පෙළීමේදී ඉවත් වෙන දේවල් 3 ක් ලියන්න.

.....

.....

.....

ଝିଲିଝିଲି



Answer

5. තේමාව: අප පරිහරණය කරන දේ 3 ශ්‍රේණිය - පරිසරය

“අපට ඵදිනෙදා ජීවිතයේ විවිධ භාණ්ඩ හා උපකරණ පරිහරණය කිරීමට අවශ්‍ය වේ. ඒවා පොදුගලික මෙන් ම පොදු වශයෙන් ද පරිහරණය කෙරේ. එසේ පරිහරණය කිරීමේ දී ඒවායේ පිරිසිදුකම, ක්‍රමවත් බව, නිසි අයුරින් පරිහරණය සහ පවත්වා ගැනීම පිළිබඳ ව අවධානය යොමු කිරීම වැදගත් ය. එසේ පරිහරණය කිරීම පිළිබඳ ව මූලික හුරුව ලබා දීමට කටයුතු කිරීම මෙම තේමාවෙන් අපේක්ෂා කෙරේ. ඒ සඳහා ප්‍රායෝගික ක්‍රියාකාරකම්වල නිරත වෙමින් ඒ පිළිබඳ ව අත්දැකීම් ලබා දීම අවශ්‍ය වේ.”

නිපුණතා

- යම් කාර්යයක් සඳහා සුවිශේෂ භාණ්ඩ හා උපකරණ හඳුනා ගනිමින් ඒවා නිවැරදි ව, ක්‍රමානුකූල ව හා ආරක්ෂා සහිත ව පරිහරණය කරයි.
- උපකරණවල ක්‍රියාකාරිත්වය පිළිබඳ අවබෝධයෙන් යුතු ව වඩාත් ඵලදායී ලෙස භාවිත කරයි.
- සම්පත්වලින් උපරිම ප්‍රයෝජනයක් ලැබෙන අයුරින් අරපිරිමැස්මෙන් යුතු ව භාවිත කරයි.
- අප පරිහරණය කරන භාණ්ඩයක් හෝ සේවාවක් හෝ ලබා ගැනීමේ දී හා සැපයීමේ දී සැලකිලිමත් විය යුතු කරුණු පිළිබඳ ව අවධානයෙන් යුතු ව කටයුතු කරයි.
- විවිධ ස්ථානවලින් ලබා ගන්නා සේවා කාර්යක්ෂම ව හා ඵලදායී ලෙස පරිහරණය කරයි.
- ඵදිනෙදා පරිහරණය කරන දෑ වඩාත් ආකර්ෂණීය ව සකස් කර ගැනීමට විවිධ නිර්මාණ කරයි.
- උපකරණ පරිහරණය කරමින් ශක්ති වර්ධනයට උපකාරී වන ක්‍රියාකාරකම්වල නිරත වෙයි.
- අප පරිහරණය කරන දේ ඇසුරු කර ගනිමින් විවිධ ජන නැටුම්වල යෙදෙයි.
- වෙළඳ පොළක ආදර්ශවත් සිදුවීමක් අනුකරණාත්මක රංගනවලින් ඉදිරිපත් කරයි.

ඉගෙනුම් පල

- පන්ති කාමරයේ පාවිච්චි කරන උපකරණ හා භාණ්ඩ ඒවායින් ඉටු කෙරෙන කාර්යය අනුව හඳුනා ගනියි.
- පාසලේ දී හා නිවසේ දී ප්‍රයෝජනයට ගන්නා උපකරණ වර්ග කර හඳුනා ගනියි.
- භාණ්ඩ හා උපකරණ භාවිත කිරීමේ දී සැලකිලිමත් විය යුතු අංග පිළිබඳ ව දැනුම්වත් වෙයි.
- තමා නිතර පාවිච්චි කරන උපකරණ හුරුවක් සහිත ව සහ ක්‍රියාශීලී ලෙස භාවිත කිරීමේ හැකියාව ප්‍රදර්ශනය කරයි.
- අප පරිහරණය කරන දේවලින් ඇති ප්‍රයෝජන විවිධ මාධ්‍ය ඇසුරින් ප්‍රකාශන විත්‍ර මගින් ඉදිරිපත් කරයි.
- අප පරිහරණය කරන උපකරණ ආශ්‍රිත ව ඇති ජන නැටුම්වල යෙදෙයි.
- ඵදිනෙදා භාවිතයට ගත හැකි උපකරණවල ආකෘති නිර්මාණය කරයි.
- අප පරිහරණය කරන භාණ්ඩ ඇසුරෙන් ක්‍රීඩාවල යෙදීම මගින් වින්දනයක් ලබයි.
- බිලහේකට් මැස්ම පිළිබඳ මූලික හුරුකම් ලබයි.

• පන්ති කාමරයේ පරිහරණය කරන උපකරණ, භාණ්ඩ හා ඒවායේ ඇති ප්‍රයෝජන

1. මේස හා පුටු
2. කළු ලෑල්ල/ හුණු කුරු/ සුදු ලෑල්ල
3. පැන්සල් පෙට්ටිය
4. පොත් පත්/ පෑන්/ පැන්සල්
5. කොස්ස
6. කුණු දමන බඳුන්
7. බිත්ති ඔරලෝසුව
8. කතුරු/ අඬිරුල/ මකනය
9. අල්මාරිය
10. ස්ටේප්ලරය - කඩදාසි එකිනෙකට ඇමිණීමට යොදා ගනියි
11. සිදුරු විදිනය (පංචරය) - කඩදාසි වල සිදුරු විදීමට යොදා ගනියි



...ස්ටේප්ලරය....

...සිදුරු විදිනය....

.....හුණු කුරු.....

.....මකනය.....

- පන්ති කාමරයෙන් පිටතදී පරිහරණය කරන උපකරණ

ක්‍රීඩා භාණ්ඩ, ඉදල, ඉගෙනුම් උපකරණ, මල් බාල්දිය, ජල කරාමය, උදැල්ල, කුණු දමන බඳුන, අත් ඉස්කෝප්පය

- පන්ති කාමරයේ උපකරණ හා භාණ්ඩ තනා ඇති (සාදා ඇති) ද්‍රව්‍යයන්

1. පොත් - **කඩදාසි, කාඩ්බෝඩ්**
2. පුටු / මේස - **දැව වර්ග**
3. විදුලි පංකාව - **ප්ලාස්ටික්, යකඩ**
4. පැන්සල් පෙට්ටිය - **ප්ලාස්ටික්, යකඩ**
5. මකනය - **රබර්**

- පන්ති කාමරයේ ඇති උපකරණ හා භාණ්ඩ ආරක්ෂා කර ගැනීමට කළ යුතු දේ

1. පාවිච්චියෙන් පසුව පිරිසිදු කිරීම.
2. පිලිවෙලට නියමිත ස්ථාන වල තැබීම.
3. **නැවත පරිහරණය සඳහා ගැනීමට හැකි වන පරිදි පහසු තැනක තැබීම.**

- භාණ්ඩ හා උපකරණ පිලිවෙලට හා පිරිසිදුව තබා ගැනීමෙන් අපට ලැබෙන ප්‍රයෝජන / වාසි

1. නැවත පරිහරණයට ගැනීම පහසු වේ.
2. විනාශ වීම වැළැක්විය හැකි වේ.
3. කාලය ඉතිරි වෙයි.
4. සිදුවිය හැකි අනතුරු/ හානි අඩු වේ.
5. **උපකරණ/ භාණ්ඩ වල අලුත් පෙනුම ආරක්ෂා වේ.**
6. **වැඩි කාලයක් ප්‍රයෝජනයට ගත හැකි වෙයි.**

- නිවසේදී භාවිතා කරන භාණ්ඩ / උපකරණ වලින් ලැබෙන ප්‍රයෝජන හා ඒවා සෑදීමට යොදා ගෙන ඇති ද්‍රව්‍යය.

1. පුටුව - ඉඳ ගැනීමට - ප්ලාස්ටික්/ ලී/ ලෝහ වලින් සාදා තිබේ.
2. ගෘහ ලිපි - ආහාර පිසීමට - **ලෝහ වර්ගයකින් සාදා ඇත.**
3. අල්මාරිය - ඇඳුම් දැමීමට - **දැව වර්ග වලින් සාදා ඇත.**
4. බේසම - ජලය දැමීමට - **ප්ලාස්ටික් වලින් සාදා ඇත.**
5. ඉදල - මිදුල අතු ගෑමට - **ඉරටු/ ලී වලින් සාදා ඇත.**

- භාණ්ඩ හා උපකරණ පරිහරණයේදී සැලකිලිමත් විය යුතු කරුණු

1. **පුටුව**.....
 - ✓ පුටු ඇදීමෙන් වැළකීම.
 - ✓ කකුල් හතරෙන් පමණක් සිට වාඩි වීම.
 - ✓ පුටුව පැද්දීම නොකළ යුතු වීම.
 - ✓ වාඩි වීමට පෙර පුටුව පිස දමා වාඩි වීම.
 - ✓ පාසල අවසානයේ දී පුටුව බේස් ආරක්ෂාකාරී ව තැබීම.



2. **ඉදල**.....

- ✓ ඉරටු දෙපැත්තට පාවිච්චියට ගැනෙන ලෙස ඉදලේ දෙපැත්ත මාරු කරමින් අතු ගෑම.
- ✓ අතු ගැමෙන් පසු ඉරටු උඩ අතට සිටින සේ තැබීම.
- ✓ විවිධ අවශ්‍යතා සඳහා ඉදලෙන් ඉරටු නොකැඩීම.



3. **කොස්ස**.....

- ✓ අත මාරු කරමින් ඉදලේ ආකාරයට කොස්සේ දෙපැත්ත ම අතුගැමට භාවිත කිරීම.
- ✓ කොස්සේ පැටලි ඇති කෙස්, නූල් වැනි දෑ අතුගැමෙන් පසු ඉවත් කිරීම.
- ✓ අතු ගැමෙන් පසු කොස්ස එල්ලා තැබීම.



4. **පාපිස්ස**.....

- ✓ පාපිස්සයේ තැවරි ඇති වැලි ගසා ඉවත් කිරීම.
- ✓ කෙස්, නූල් පැටලි ඇති නම් ඒවා ඉවත් කිරීම.
- ✓ කකුලේ තැවරි ඇති වැලි දෑවිලි පාපිස්සයේ හොඳින් ගසා පන්තියට/නිවසට ඇතුළු වීම.
- ✓ පාපිස්සයේ වැලි දෑවිලිවලට අමතර ව වෙනත් නුසුදුසු දේ පැහී ඇත් නම් සෝදා ඉවත් කිරීම.

5. **කතුරු/පිහිය**.....

- ✓ කතුරු අල්ලන විටදී ආකාරය මුදු දෙකට ඇඟිලි හිර කිරීම.
- ✓ දෙන ආකාරය - උල් රහිත පැත්ත ලබන්නා දෙසට යොමු කිරීම.



6. **අත් පිස්නාව/ලේන්සුව**

- ✓ කිවිසුම් යන විට, කහින විට නාසය හා මුව වැසීම.
- ✓ අවශ්‍ය විට කට පිස දැමීමට හා අත් පිස දැමීමට පාවිච්චි කිරීම.
- ✓ දින පතා ම සෝදා පිරිසිදු කර පාවිච්චියට ගැනීම.



7. **මේස්**.....

- ✓ මේස් පමණක් පැළඳ ඇවිදීමෙන් වැළකීම.
- ✓ දිනපතා පිරිසිදු කිරීම.

8. **සපත්තු**.....

- ✓ ලේස් නිසි ලෙස ගැට ගැසීම.
- ✓ භාවිතයෙන් පසු නියමිත ස්ථාන වල තැබීම.
- ✓ දෑවිලි පිස දැමීම. සතියකට වරක් හෝ සෝදා පිරිසිදු කිරීම.



9. **පිඟාන.../...කෝපිපය**...

- ✓ භාවිතා කරන සෑම අවස්ථාවකටම පෙර හා පසු පිරිසිදු කිරීම.
- ✓ නියමිත ස්ථාන වල තැබීම.

10. **පෑන්/...පැන්සල්**.....

- ✓ පෑන් භාවිතයෙන් පසු කොපුවෙන් වසා තැබීම.
- ✓ හිතර හිතර වට්ටා නොගැනීම.
- ✓ තුඩ තද කර නොලිවීම.
- ✓ පෑන් හා පැන්සල් වල කෙළවර හැපීමෙන් වැළකීම.



• ක්‍රියාකාරකම 1

- ✓ පන්තියේ සිසුන් සංඛ්‍යාව අනුව කණ්ඩායම් 4කට බෙදා කළුලේලේ කණ්ඩායම් 4 බෙදා ලකුණු සටහන් කරන්න.
- ✓ විනිවිද නොපෙනෙන පෙට්ටියක් සාදා ගෙන පන්ති කාමරය තුළ දී පාවිච්චි කරන ලද සියලු ම භාණ්ඩවල හා උපකරණවල නම් ඇතුළත් තුණ්ඩු බහාලන්න.
- ✓ සෑම කණ්ඩායමකට ම පළමු ව තුණ්ඩුව බැගින් ලබා ගන්න. එම තුණ්ඩුවේ සඳහන් භාණ්ඩය/උපකරණය කණ්ඩායමේ අය සියලු දෙනා එකමුතු ව විනයක් ඇඳ හෝ කොලාපී ක්‍රමයට අලවා සකස් කර හෝ ප්‍රදර්ශනය කරමින් ඉන් ඇති ප්‍රයෝජන (අවම 2ක්) හා උපකරණයේ ආරක්ෂාව සඳහා කළ යුතු දේ ප්‍රකාශ කළ යුතු ය.
- ✓ පළමු අවස්ථාව නම වූ පසු දෙවන අවස්ථාවක් කණ්ඩායම්වලට ලබා ගන්න. දෙවන අවස්ථාවන් ඒ ආකාරයට ම සිදු කරන්න. තුන් වන අවස්ථාවෙන් පසු ව ලකුණු එකතු කර කණ්ඩායම් අගය කරන්න. පහත සඳහන් නිර්ණායක යටතේ ලකුණු 20 බැගින් ප්‍රදානය කෙරේ.

1. අදින ලද විනයේ නිමාව (ලකුණු -10)

...**කළු ලේලේ**.....

2. භාණ්ඩ හා උපකරණයන් ලැබෙන ප්‍රයෝජන නිවැරදි ව ප්‍රකාශ කිරීම (ලකුණු - 5)

...**අකුරු ලිවීමට උදවු වීම**.....

...**දිනය සටහන් කිරීමට උදවු වීම**.....



3. පරිහරණයෙන් පසු එහි ආරක්ෂාවට කළ හැකි දේ ප්‍රකාශ කිරීම (ලකුණු -5)

...**කළු ලේලේ වැඩ අවසන් වූ පසු එය මකා දැමීම**.....

...**පහන් දැලි හෝ සුදුසු තීන්ත ආලේප කර එය ආරක්ෂා කිරීම**.....

- ✓ සෑම භාණ්ඩයක් ම උපකරණයක් ම පිරිසිදු ව හා පිළිවෙළට ස්ථාන ගත කිරීමෙන් නැවත පරිහරණයට පහසු වන අතර, ඒවා විනාශ වීම වැළැක්වීමටත් කාලය ඉතිරි කර ගැනීමටත් හැකි වේ.

• පාසලෙන් අපට ලබා දී ඇති සම්පත් හෝ පහසුකම්

1. ඩෙස්/ පුටු/ රාක්ක/ කබඩි
2. ගුරු මේසය
3. කළු ලේලේ/ සුදු ලේලේ/ නුණු කුරු
4. ජල කරාම - (බීමට/ අත සේදීමට)
5. කුණු බඳුන
6. වැසිකිළි පහසුකම්
7. විදුලි පංකාව
8. තාක්ෂණික උපකරණ (රූපවාහිනිය, ශබ්ද විකාශන යන්ත්‍රය වැනි)

9. **පුස්තකාල පහසුකම්**.....



• පන්ති කාමරය තුළදී භාවිතා කරන පොදු සම්පත් (සියලු දෙනාටම පාවිච්චි කිරීමට අයිතිය ඇත)

1. කළු ලේලේ/ සුදු ලේලේ
2. විදුලි පංකාව
3. පුටු/ මේස/රාක්කය/ කබඩි
4. තාක්ෂණික උපකරණ (රූපවාහිනිය, ශබ්ද විකාශන යන්ත්‍රය වැනි)

5. **තොස්ස, කුණු දමන බඳුන්**.....

• පාසල් පරිසරය තුළදී භාවිතා කරන පොදු සම්පත්

1. ජල කරාමය
2. වැසිකිලිය
3. කුණු දමන බදුන්
4. සෙල්ලම් මිදුලේ ඇති දේවල්



• භාණ්ඩ හා උපකරණ පිළිවෙලට හා පිරිසිදුව තබා ගැනීමෙන් අපට ලැබෙන ප්‍රයෝජන / වාසි

1. නැවත නැවත පරිහරණයට ගැනීම පහසු වේ.
2. විනාශ වීම වැළැක්විය හැකි වේ.
3. කාලය ඉතිරි වෙයි. කාර්යයන් පහසු වෙයි.
4. සිදුවිය හැකි අනතුරු/ හානි අඩු වේ.
5. උපකරණ/ භාණ්ඩ වල අලුත් පෙනුම ආරක්ෂා වේ.

6. **වැඩි කාලයක් ප්‍රයෝජනයට ගත හැකි වෙයි.**.....

• එදිනෙදා භාවිතා කරන උපකරණ හා භාණ්ඩ භාවිතයේදී සිදු කරන විවිධ ගැට ගැසීම් වර්ග

සපත්තුවේ ලේසය......
කෂම පෙට්ටිය ගැට ගසන අත් පිස්නාව.....
කොණ්ඩය ගොතා ගැට ගසන පටිය.....
ටයි පටිය පැළඳීමේදී යොදන ගැටය.....

• විවිධ ගැට ගැසීම් නිසා ලැබෙන ප්‍රයෝජන

භාණ්ඩ / උපකරණ භාවිතා කිරීමට පහසු වීම......
භාණ්ඩ / උපකරණ ආරක්ෂා වේ......
දිගු කාලයක් පාවිච්චි කළ හැකි වේ......

• ක්‍රියාකාරකම 2

- ✓ සෙන්ටිමීටර 30 පමණ දිග සෙන්ටිමීටර 4 පමණ පළල රෙදි පටියක් හා රවුම් හැඩයක් සහිත කුඩා ලී කැබැල්ලක් හෝ බට කැබැල්ලක් හෝ බැගින් සෑම සිසුවක් ම ලබා ගන්න. ඒවා යොදා ගනිමින් ගැට ගැසීමේ මූලික කුසලතා ලබා ගන්න.
- ✓ මේ ආකාරයට ම ඔබ රැගෙන ආ කෂම පෙට්ටිය හා අත් පිස්නාව යොදා ගනිමින් කෂම පෙට්ටිය තුළ ඇති ආහාර පිටතට නොඑන සේ ආරක්ෂිත ව එය ගැට ගැසිය හැකි ආකාරය හුරු වන්න.
- ✓ නිවැරදි ව අත් පිස්නාව ගැට ගැසීමෙන් ආහාර අපතේ නොයයි, පාසල් බැගය පිරිසිදු ව පවත්වා ගත හැකි වෙයි. එසේ ම ජලය රැගෙන එන බෝතලය නිවැරදි ව වැසීමත්, එය සිරස් ව බැගය තුළ රඳවා ගැනීමත් වැදගත් වෙයි.
- ✓ මේ අනුව තමා හිතර භාවිත කරන උපකරණ නිවැරදි ව පරිහරණය කිරීමට අප විසින් පුරුදු පුහුණු විය යුතු බව අවධාරණය කර ගන්න.



• **ක්‍රියාකාරකම 3 - බ්ලැන්කට් මැස්ම පිළිබඳ මූලික හුරුකම් ලැබීම**

- ✓ සෙ.මි.20 පමණ දිග හා සෙ.මි. 10 පමණ පළල බ්‍රිස්ටල් බෝඩ් කැබැල්ලක්, ටැප්ස්ට්‍රි ඉදිකටුවක් හා වූල් නූලක් බැගින් ලබා ගන්න. එම බ්‍රිස්ටල් බෝඩ් කැබැල්ලේ දෙපැත්ත පහත රූපයේ දක්වා ඇති ආකාරයට බ්ලැන්කට් මැස්ම භාවිත කරමින් මසන්න.

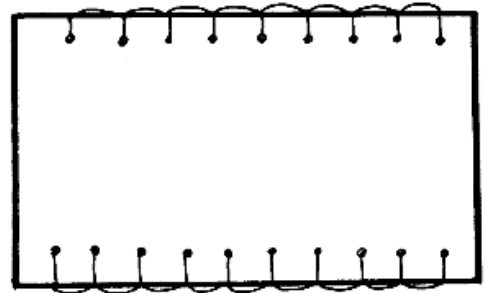

.....**බ්ලැන්කට් මැස්ම**.....

- ✓ පසු ව පහත සටහනේ දක්වා ඇති ආකාරයට බ්‍රිස්ටල් බෝඩ් කැබැල්ල බැගින් ලබා ගෙන එහි එක් පැත්තක් වර්ණ කඩදාසි/තැඟි එහිම සඳහා භාවිත කරන කඩදාසි යොදා ගනිමින් අලවා බ්ලැන්කට් මැස්ම යොදා ගනිමින් රූපයේ දක්වා ඇති ආකාරයට එම බ්‍රිස්ටල් බෝඩ් කැබැල්ල ආශ්‍රයයෙන් කුඩා පසුම්බියක් නිර්මාණය කරන්න.

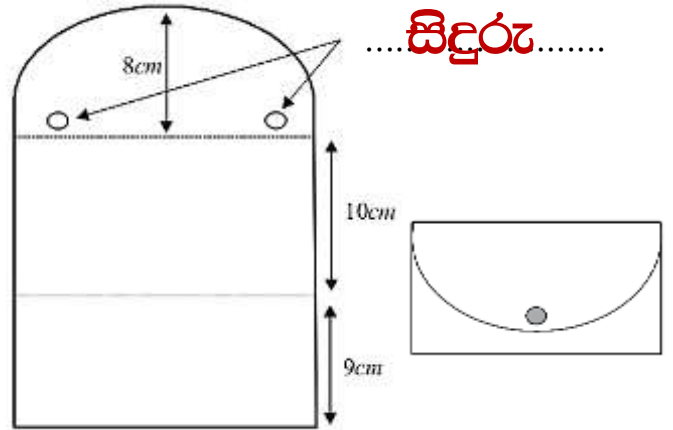

.....**සිදුරු**.....

- ✓ සිදුරු තුළින් ඊබන් කැබලි හෝ උච්ච වෙනත් නූල් වර්ගයක් හෝ යොදා ඒ සඳහා පටියක් ද සකස් කර ගන්න. සකස් කර ගත් පසුම්බි එකිනෙකා අතර හුවමාරු කර ගනිමින් ඒවායේ සුන්දරත්වය අත්විඳින්න.

- ✓ අප එදිනෙදා පරිහරණය කරන බොහෝ දේ අපට ම නිර්මාණය කර ගත හැකි බව ද, ඒ මගින් විශාල මානසික සුවයක් අත්විඳිය හැකි බව ද මෙම ක්‍රියාකාරකම මගින් අවබෝධ කරගන්න.

- අප අප පරිහරණය කරන උපකරණ අතරින් දැකැත්ත, කුල්ල උපයෝගී කරගෙන සිදු කරන ජන හැටුම් රාශියකි. ගොයම් නෙළීමේ දී භාවිත වන කවි ගොයම් නෙළීමේ කවි ලෙස හඳුන්වනු ලැබේ. දැකැත්ත පැසුණු ගොයම් කැපීමට යොදා ගනියි. උදා :

රන් දැකැති ගෙන නිති	සැරසෙනවා
රන්රන් පටි ඉහවට	දිලිසෙනවා
රිච් දුටු පිහිබිඳු ලෙස	පහවෙනවා
දුම්බර කෙතේ අපි ගොයම්	කපනවා
ඉර දෙවියන්ගේ ඉරගල	ගාවා
සඳු දෙවියන්ගේ සඳුගල	ගාවා
ගණ දෙවියන්ගේ කෝවිල	ගාවා
අපිත් කියමු කවි ගොවිපොළ	ගාවා



.....**දැකැත්ත**.....

- ගොයම් නෙළීමෙන් පසු වී හුළං කිරීමට තව ද හාල් පෙළීමට, (දහයියා, නිවුඩු හෝ සුනු සහල් හෝ ඉවන් කිරීමට) කුල්ල භාවිත කරයි. කුල්ල සහිත ව ඉදිරිපත් කරන ගැමි හැටුම් කුලු හැටුම් ලෙස හඳුන්වයි.

ළමා ලියෝ මල් ගවසා වරල	පිට
දමා කරට මුතු පොත අත වළලු	වට
පෙමා වඩන ලෙස සරසා ඔසරි	පොට
පමා නොව රඟන කුලු ගෙන සබේ	පිට
බන්දු වාන කුළු යතුරු	තනාලා
ඇන්දු වාන දෙදෙනෙකුට	කියලා
කන්දු වාන අලු යන්තරේ	බැඳලා
කැන්දේ බැඳෙන බැත පැහැපත්	කරලා

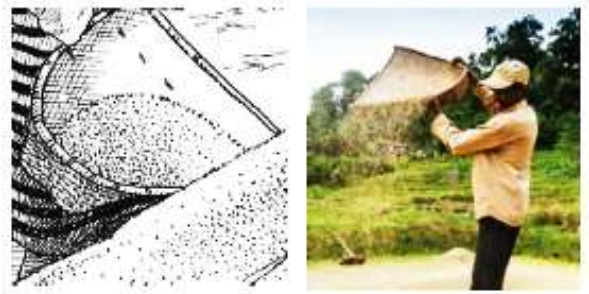

.....**කුල්ල**.....

- පන්ති කාමරය/ වටපිටාව පිළිවෙලට තබා ගැනීමෙන් අපේ කාර්යය පහසුවෙයි. කාලය ඉතිරි වෙයි. සිතට සැහැල්ලුවක් දැනෙයි. භාණ්ඩ හා උපකරණ විනාශ නොවී ආරක්ෂා වෙයි.



- ඔබේ පොත් මේසය විෂයයන් අනුව වර්ග කර පිළිවෙලකට තබා ගැනීමෙන්, අවශ්‍ය පොතපත, ඉතා ඉක්මනින් පහසුවෙන් තෝරා ගැනීමට හැකි වෙයි. රජය විසින් නොමිලේ ලබාදෙන පෙළපොත් නිල ඇඳුම් වැනි දේවල් ද පිරිසිදුව පිළිවෙලට භාවිතා කිරීම ඉතා වැදගත් වෙයි.

- අපට කිවිසුමක් යන අවස්ථාවක දී ලේන්සුවක් භාවිතා කළ යුතු ය. එය තමන්ගේ සෞඛ්‍යයට මෙන්ම අනෙක් අයගේ සෞඛ්‍ය සම්පන්න බව රැක ගැනීමට ද උපකාරී වේ.

පිළිවෙලට ඇති පොත් රාක්කය...

- අප දවසට දෙවරක්වත් දත් මැදිය යුතු ය. නියපොතු හොඳින් කැපිය යුතු ය. අදින ඇඳුම් හොඳින් සෝදා පිරිසිදුව ඇඳීමටත් මතක තබා ගත යුතු ය.

1. පාසල් පොත්වලට කවර දමා අලංකාර ව තිබේ ද?**ඔව්**.....
2. පොත්වල මුලු නැවී, පොඩි වී, ඉරි තිබේ ද?**නැත**.....
3. පොත් වල අනවශ්‍ය දේවල් ලියා තිබේ ද?**නැත**.....
4. පොත් කිලිටි වී දුර්වර්ණ ව තිබේ ද?**නැත**.....

විවිධ දේ පිරිසිදු කිරීමට භාවිතා කළ හැකි දේවල්

1. ඇඳුම්/ රෙදි - **සබන්, රෙදි සෝදන කුඩු**.....
2. විදුරු - **සබන්, අළු, විම්, විදුරු පිරිසිදුකාරක**.....
3. පිගන් - **සබන්, අළු, විම්**.....
4. ගෙබිම - **පොල්කුඩු, ටයිල් පිරිසිදුකාරක, කොහුබත්**.....
5. පිත්තල බඩු - **බිලිං, සියඹලා දමා මැදීම, බ්‍රාසෝ නම් රසායනිකය**.....
6. කිරි බෝතල් - **උණු පලය දමා බුරුසුවක්න් මැදීම**.....
7. කොහොල්ලෑ - **පොල් තෙල්, භූමිතෙල්**.....
8. තීන්ත පැල්ලම් - **දෙහි යුෂ, භූමිතෙල්**.....
9. චුයින්නම් - **අයිස් කැටයක්**.....
10. තාර පැල්ලමක් - **භූමිතෙල්**.....
11. පනාව - **දැති, අතර, ඇති, කුණු හැට්ටකටුවක්, දමා පිරිසිදු කිරීම**.....

උපකරණ භාවිතයේ දී ඒවා ලබා දිය යුතු නිවැරදි ආකාරය සහ නිසි ලෙස රඳවා තැබීම

- ✓ පිහිය - පිහි රඳවනයේ තැබීම
- ✓ කතුරු - මැෂින් ලාවිචුවේ දමා තැබීම
- ✓ ඉදිකටුව - ඉදිකටු කොට්ටයේ ගසා තැබීම

පිහි රඳවනය



**දුල් රහිත පැත්ත..
..ලබන්නා..දෙසට...
...යොමු කිරීම.....**



**ඉදිකටු
..කොට්ටය**

• **ක්‍රියාකාරකම 4**

- ✓ අප එදිනෙදා පරිහරණය කරන භාණ්ඩ සඳහා භාවිත කරන නම් යොදා ගනිමින් සිදුකළ හැකි පහත සඳහන් ක්‍රියාකාරකමෙහි නිරත වීම සඳහා ක්‍රීඩා පිටියට ගොස් රවුමක් ආකාරයට දැවන්න.
- ✓ ගුරුවරයා විසින් පන්ති කාමරයේ දී හෝ නිවසේ දී පාවිච්චි කරන උපකරණයක හෝ භාණ්ඩයක නමක්, සියලු සිසුන්ට ඇසෙන සේ ශබ්ද නගා පවසන අතර එවිට රවුමේ දැවන සිසුන් දිවීම නවතා, ගුරුවරයා කියන ලද වචනයේ අකුරුවලට සමාන ළමුන් සංඛ්‍යාවක් එක් ව අත් අල්ලාගෙන කණ්ඩායමක් සැදිය යුතු වේ. උදා:- පුටුව - පුටුව අකුරු තුනක් ඇති බැවින් සිසුන් බැගින් අත් අල්ලාගෙන කණ්ඩායම් විය යුතු ය.
- ✓ මෙසේ කණ්ඩායම් වීමට නොහැකි සිසුන් ක්‍රීඩාවෙන් ඉවත් විය යුතු ය. එම සිසුන් ඊළඟට ක්‍රීඩාව කරගෙන යන අතර විනිශ්චය සඳහා යොදාගත යුතු ය. තරගයෙන් ඉවත් වූ සිසුන්ට උපකරණ/ භාණ්ඩවල නම් කීමටද අවස්ථාව ලබා දිය යුතු ය.
- ✓ මේ ආකාරයට සිසුන් සුදුසු පරිදි කණ්ඩායම් කරමින් ද ක්‍රීඩාව සිදු කරන්න. කඩිසර බවින් යුතුව ක්‍රීඩාවට සහභාගි වුවහොත් වැඩි කාලයක් ක්‍රීඩකයෙක්/ක්‍රීඩිකාවක වශයෙන් තරගය තුළ රැඳී සිටිය හැකි ය. එසේම එදිනෙදා සිදුකරන කාර්යයන් වල දී කඩිසර වීම තුළ බොහෝ ප්‍රතිඵල අත්විඳිය හැකි බව ද ඉහත ක්‍රියාකාරකම අනුව අවබෝධ කරගන්න.

• **මේස දරණුවක් සෑදීම** - කෙනෙකුට ආහාර පිලිගැන්වීමේදී මේසදරණු, මේස රෙදි අත් පිස්නා වැනි දේ භාවිතා කරයි. මේවා සාදා ගැනීමට අපට ඉවතලන දේවල් ද යොදා ගත හැකි ය.

- ✓ කාඩ්බෝඩ් කැබැල්ලක් හෝ බ්‍රිස්ටල් බෝඩ් එකක් ගෙන එයින් පීරිසියක ප්‍රමාණයට වෘත්තාකාර රවුම් හැඩයක් කපා ගැනීම. එම වෘත්තාකාර කාඩ්බෝඩ් එක තුළ සම දුරින් පිහිටන ලෙස සිදුරු සකසා ගෙන සිදුරු තුළින් ඝනකම් නූල් භාවිතා කර බ්ලැන්කට් මැස්ම යොදා අලංකාර කර ගැනීම. වෘත්තයේ මැද අලංකාර විත්‍රයක් ඇඳීම හෝ රූපයක් අලවා මේස දරණුවක් සෑදීම.
- ✓ ඉවතලන රෙදි පටි, ඉටිකොළ, පොල් කොළ වැනි දෙයක් ගෙන තීරු තීරුවලට ඉරා කොණ්ඩය ගොතන ආකාරය ගොතා ගැනීම. මුලින් සකස් කරගත් පරිදි කාඩ්බෝඩ් එකක් සකස් කර ගෙනුම් පටි තබා ඒ මත නූල් ඇඳ මේස දරණුවක් සෑදීම.



.....**මේස**.....
.....**දරණු**.....

• **ක්‍රීඩා භාණ්ඩ සෑදීම**

- ✓ තමාගේ උසට ගැළපෙන නයිලෝන් හෝ ඝනකම් කොහු ලණුවක් සෙන්ටිමීටර් 10ක් පමණ දිග උණා බට කැබලි දෙකක හෝ එස්ලෝන් බට කැබලි දෙකක ගැට ගසා ඉතා අපූරු පහින ලණුවක් සාදා ගැනීම.
- ✓ ඇස් තුන සහිත එකම ප්‍රමාණයේ පොල් කටු දෙකක සිදුරු දෙකකින් ඇතුළට ශක්තිමත් ලණුවක් දමා ආපසු නොයන සේ මහන ගැටයක් යෙදා පොල් කටු බොරු කකුල් සාදා ගැනීම.



.....**පොල් කටු**.....
.....**බොරු කකුල්**.....

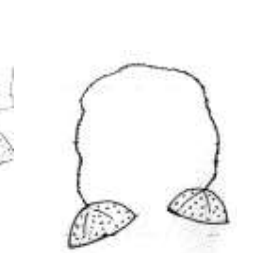
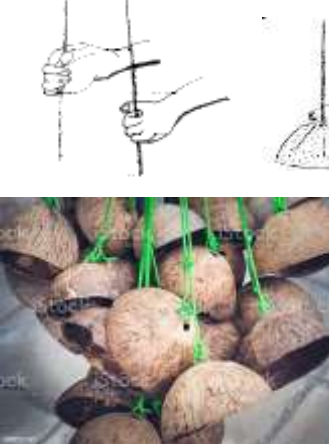

.....**පහින**.....
.....**ලණුව**.....



05. අප පරිහරණය කරන දේ - ප්‍රශ්න

දීර්ග අධ්‍යාපනික අත්වැල - කලාප අධ්‍යාපන කාර්යාලය

❖ නිවැරදි පිළිතුර තෝරා යටින් ඉරක් අඳින්න.

1. ලියකට සවිකර ඇති ඇණයක් ගැලවීමට වඩාත් සුදුසු උපකරණය වන්නේ,
 - ✓ ඩැහි අඬුව
 - ✓ හියන
 - ✓ අඩ මටිය
2. හවින යන්ත්‍ර සූත්‍ර භාවිතයෙන් අපට ඇති වාසියක් නොවන්නේ,
 - ✓ ඉක්මණින් කාර්යය කරගත හැකි වීම.
 - ✓ වැඩ අපහසු වීම.
 - ✓ නිවැරදිව කර ගත හැකි වීම.
3. ඉදල පරිහරණය කිරීමේ දී සැලකිලිමත් විය යුතු කරුණකි.
 - ✓ විවිධ අවශ්‍යතා සඳහා ඉදලෙන් ඉරට කැඩීම.
 - ✓ ඉදල දෙපැත්ත මාරු කරමින් අතු ගැම.
 - ✓ අතු ගැමෙන් පසු ඉරට බිම අතර සිටින සේ තැබීම.
4. පාසලේ ඇති පොදු සම්පතකි.
 - ✓ කළුරෑල්ල
 - ✓ හිරමනය
 - ✓ කිණිහිර
5. පෞද්ගලිකව පරිහරණය කළ යුතු භාණ්ඩ දෙකකි.
 - ✓ දුරකථනය - පෑන
 - ✓ පනාව - දන් බරුසුව
 - ✓ පනාව - කුඩය
6. පහත රූපයේ මැස්ම වන්නේ,
 - ✓ දුම්වැල් මැස්ම
 - ✓ බැරැන්කට් මැස්ම
 - ✓ හැටි මැස්ම
7. පන්ති කාමරයේ දී භාවිතා කරන උපකරණයකි,
 - ✓ පංචරය
 - ✓ හිරමනය
 - ✓ පිහිය
8. නමාගේ හා අන් අයගේ ආරක්ෂාවට භාවිත කළ යුතු දෙයකි,
 - ✓ ලේන්සුව
 - ✓ පාපිස්ස
 - ✓ කතුර
9. අප පරිහරණය කරන භාණ්ඩ හා උපකරණ හිසි නැත තැබීමෙන් ලැබෙන වාසියකි,
 - ✓ උපකරණය ආරක්ෂා නොවීම.
 - ✓ උපකරණයේ ආරක්ෂාව හා කල්පැවැත්ම වැඩිවීම.
 - ✓ කාර්යය කිරීමට අපහසු වීම



❖ පහත උපකරණ වලින් කෙරෙන කාර්ය ලියන්න.

1. පංචරය (සිදුරු විදිනය) - **කඩදාසි වල සිදුරු විදීමට යොදා ගැනීම.**
2. කතුර - **කොළ කැපීමට යොදා ගැනීම.....**
රෙදි කැපීමට යොදා ගැනීම.....
3. අඬුමටිය - **ඇණ ගැලවීමට යොදා ගැනීම.....**
ඇණ සවිකිරීමට යොදා ගැනීම.....
4. පිහිය - **ඵලවළු කැපීමට යොදා ගැනීම.....**

❖ පහත ප්‍රකාශ හරි නම් (✓) ලකුණ ද, වැරදි නම් (X) ලකුණ ද ඉදිරියේ වරහන් තුළ යොදන්න.

1. දිනකට දෙවරක් දත් මැදිය යුතු ය. (✓)
2. දත් බුරුසුවක් පොදුවේ භාවිත කළ හැකි ය. (X)
3. නමාගේ හා අන් අයගේ ආරක්ෂාවට ලේන්සුව භාවිතා කළ යුතු ය. (✓)
4. ඉවතලන රෙදි පට්ටලින් මේස දරණුවක් සැකසිය නොහැක. (X)
5. කඩදාසි කොළ කිහිපයක් අමුණා ගැනීමට ස්ටේප්ලරය භාවිතා කරයි. (✓)
6. කළඟෙඩි හැටුම මුළුතැන්ගෙයි භාණ්ඩයක් උපයෝගී කරගෙන
කරනු ලබන ජන හැටුමකි. (✓)
7. උල් සහිත උපකරණයක් තවත් අයෙකුට දෙන විට එහි උල් සහිත
පැත්ත ලබා ගන්නාට දිය යුතුය. (X)

❖ පහත සඳහන් දේ අතුරින් භාණ්ඩ හා උපකරණ වෙන්කර ලියන්න.
(කතුර - මේසය - නියන - ඇඳ - මිටිය - පුටුව - අල්පෙනේත - අල්මාරිය)

භාණ්ඩ	උපකරණ
මේසය	කතුර
ඇඳ	නියන
පුටුව	මිටිය
අල්මාරිය	අල්පෙනේත

❖ පහත රූප වල නම් ලියන්න.



ස්ටේප්ලරය



සිදුරු විදිනය



පරීක්ෂකය



අඩු මිටිය



ඉස්කුරුපිපු
නියන



පැන්සල්
රඳවනය

රිච්මන්ඩ් විද්‍යාලය - ගාල්ල
3 ශ්‍රේණිය

පරිසර ආශ්‍රිත ක්‍රියාකාරකම්
පළමු වාර පාඩම් අභ්‍යාස - 03



05 - අප පරිහරණය කරන දේ

01. පත්ති කාමරයේ තිබෙන දේවල් 06ක් ලියන්න.

ඩෙස් ✓	පුටු ✓
ගුරු මේසය ✓	ගුරු පුටුව ✓
කළු ලෑල්ල ✓	බිත්ති ඔරලෝසුව ✓

02. පහත භාණ්ඩ හා උපකරණ වැඩි වශයෙන් පත්තියේදී භාවිතා කරන අයට ගැලපෙන ලෙස වගුවේ ලියන්න.

(ළමා මේස , අඬුරුල , ගුරු පුටුව , කොස්ස , හුණු කුර ,
නාම ලේඛනය , ඉදල , පොත් බැගය , රතු පැන , යතුර ,
පැන්සල , කළු ලෑල්ල)

ගුරුවරයා	සිසුන්
ගුරු පුටුව ✓	ළමා මේස ✓
හුණු කුර ✓	අඬුරුල ✓
නාම ලේඛනය ✓	කොස්ස ✓
රතු පැන ✓	ඉදල ✓
යතුර ✓	පොත් බැගය ✓
කළු ලෑල්ල ✓	පැන්සල ✓



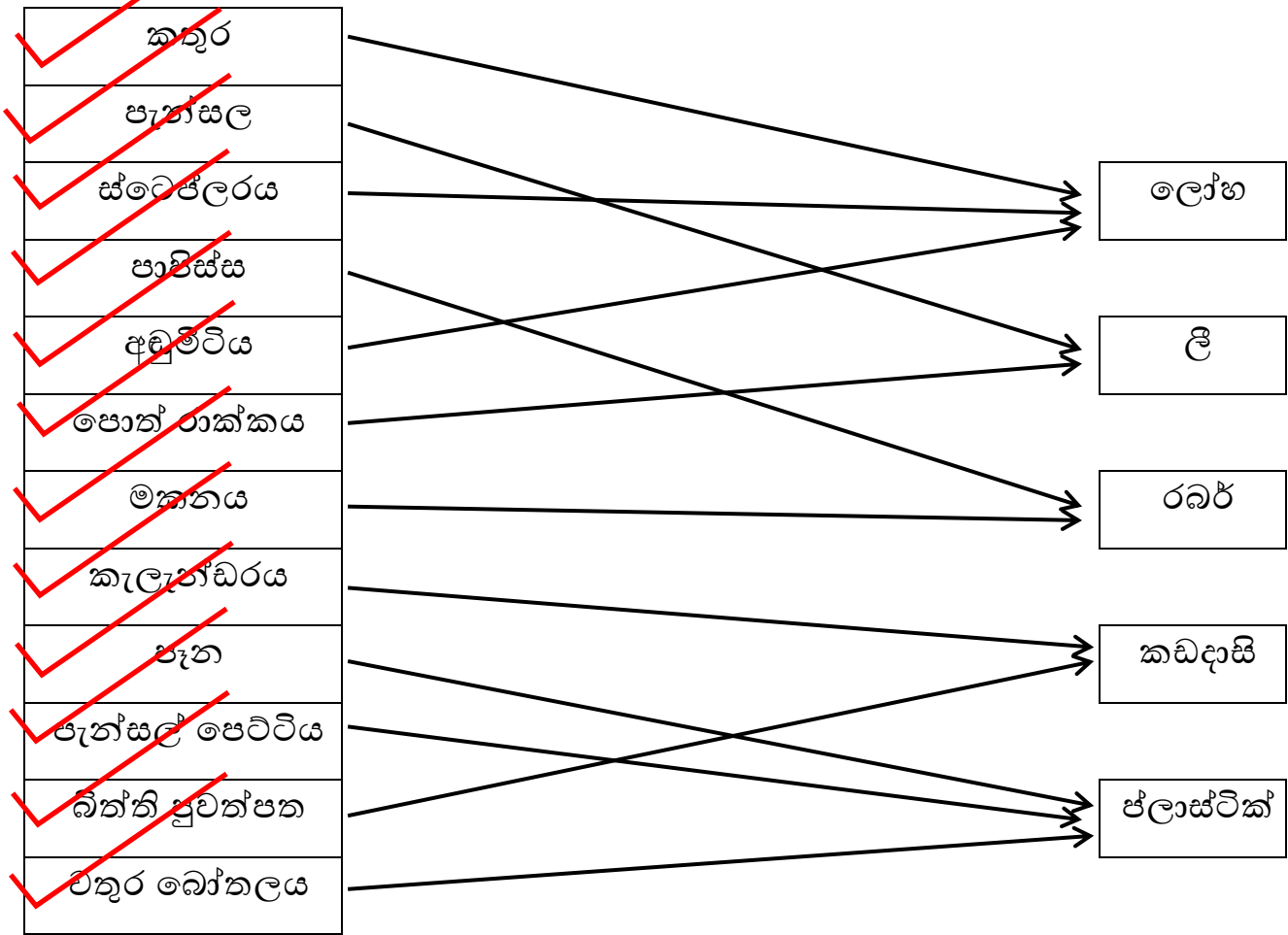

03. පහත භාණ්ඩ හා උපකරණ වැඩිපුරම පාවිච්චි කරන ස්ථාන අනුව වගුවේ ලියන්න.
 (කොස්ස , ඉඳල , ළමා පුටුව , පාපිස්ස , කුඩය , ස්ටෙප්ලරය , මල් බාල්දිය, බිත්ති ඔරලෝසුව , විල්බැරෝව , අල්මාරිය)

පන්ති කාමරය තුළ	පන්ති කාමරයෙන් පිටත
කොස්ස ✓	ඉඳල ✓
ළමා පුටුව ✓	පාපිස්ස ✓
ස්ටෙප්ලරය ✓	කුඩය ✓
බිත්ති ඔරලෝසුව ✓	මල් බාල්දිය ✓
අල්මාරිය ✓	විල්බැරෝව ✓

04. පහත භාණ්ඩ හා උපකරණ තනා ඇති දේ අනුව වැඩිපුරම ගැලපෙන දෙයට යා කරන්න.



08. පාවිච්චි කිරීමේදී සැලකිලිමත් විය යුතු කරුණුවලට අදාළ දෙය අදින්න.

<ul style="list-style-type: none"> ❖ අතුගැමෙන් පසු ඉරටු උඩ අතට සිටින සේ තැබීම. ❖ අවශ්‍යතා සඳහා ඉරටු නොකැඩීම ❖ ඉරටු සමබර සේ ගෙවීම සඳහා දෙපැත්ත මාරු කරමින් අතු ගැම. 	
<ul style="list-style-type: none"> ❖ අත මාරු කරමින් දෙපැත්තට අතු ගැම. ❖ අතුගාන විට එහි පැටලෙන කෙස්, නූල් වැනි දේවල් ඉන් ඉවත් කිරීම. ❖ අතුගැටමන් පසු ව එය එල්ලා තැබීම. 	
<ul style="list-style-type: none"> ❖ පාපිස්නයේ රැඳී තිබෙන වැලි, දූවිලි ඉවත් කිරීම. ❖ පාවහන්වල ඇති වැලි, දූවිලි පාපිස්නයේ හොඳින් ගසා පන්තියට ඇතුළුවීම. ❖ පාපිස්න පිරිසිදු කිරීම. 	
<ul style="list-style-type: none"> ❖ නිවැරදිව ඇඟිලි කතුරේ මුදුවලට හිරකර ගැනීම. ❖ නිවැරදිව පිහිය අල්ලා ගැනීම. ❖ වෙනත් අයෙකුට එය දෙන විට උල් රහිත පැත්ත ලබන්නා දෙසට යොමු කිරීම. 	
<ul style="list-style-type: none"> ❖ ආහාර ගන්නා විට අත්පිස්නාව ප්‍රයෝජනයට ගැනීම. ❖ අවශ්‍ය විට අත් සහ කට පිස දැමීමට යොදා ගැනීම. ❖ කිවිසුම් යන විට හා කහින විට මුව හා නාසය වසා ගැනීමට යොදා ගැනීම. ❖ දිනපතා සෝදා පිරිසිදු කර පාවිච්චියට ගැනීම. 	

Name / Index No : Grade 3

05- අප පරිහරණය කරන දේ

09. ආවුද නිසි පරිදි පාවිච්චි කිරීමෙන් අපට ලැබෙන ප්‍රයෝජන 02ක් ලියන්න.

උපකරණ/ භාණ්ඩ වල අලුත් පෙනුම ආරක්ෂා වේ.
 වැඩි කාලයක් ප්‍රයෝජනයට ගත හැකි වෙයි.

10. පාසලෙන් ලබා දී ඇති පහත දැක්වෙන පහසුකම්, පොදු පහසුකම් හා පන්ති කාමර පහසුකම් ලෙස වගුවේ ලියන්න.

- (ජලය , විදුලිය , වැසිකිලි හා කැසිකිලි , ගොඩනැගිලි ,
 ඩෙස් , පුටු , රාක්ක , කබඩි ,
 ගුරු මේසය , ගුරුපුටුව , කළු ලෑල්ල , ක්‍රීඩා උපකරණ ,
 චතුර බේසම් හා කරාම , ප්‍රධාන දැන්වීම් පුවරුව)

පොදු පහසුකම්	පන්ති කාමර පහසුකම්
විදුලිය, ජලය	ඩෙස්
ගොඩනැගිලි	පුටු, කළු ලෑල්ල
ක්‍රීඩා උපකරණ	රාක්ක
ප්‍රධාන දැන්වීම් පුවරු	කබඩි
චතුර බේසම් හා කරාම	ගුරු මේසය
වැසිකිලි හා කැසිකිලි	ගුරු පුටුව

11. පාසල් යාමේදී අපට ගැටගැසීම් අවශ්‍ය වන අවස්ථා 4 ක් ලියන්න.

සපන්තුවේ ලේස් ගැට ගැසීම.
කැම පෙට්ටිය අත් පිස්නාවෙන් ගැට ගැසීම.
කොණ්ඩය ගොතා පටියෙන් ගැසීම.
ටයි පටිය ගැට ගැසීම.

12. අප යොදා ගන්නා ගැටගැසීම් අවස්ථා නිසා අපට ලැබෙන ප්‍රයෝජන 4 ක් ලියන්න.

භාණ්ඩ හා උපකරණ භාවිතා කිරීමට පහසු වීම.
භාණ්ඩ / උපකරණ ආරක්ෂා වේ.
දිගු කාලයක් භාවිත කළ හැකි වේ.
කාර්යයන් පහසු වෙයි.

13. යම් දෙයක් ගැට ගැසීම සඳහා යොදා ගත හැකි දේවල් 4 ක් ලියන්න.

රෙදි පටි
ලණු කැබලි
අත් පිස්නාව
නූල් කැබලි

14. කාඩ්බෝඩ් පසුම්බියක් මසා ගැනීමට අප ඉගෙන ගන්නා මැහුම් ක්‍රමයක් නම් කරන්න.

.....බ්ලැන්කට් මැස්ම.....

15. පහත දක්වා ඇති කොටුවෙහි ඉහළින් හා පහළින් පාට පැන්සලකින් බ්ලැන්කට් මැස්මෙහි රටාව අඳින්න.

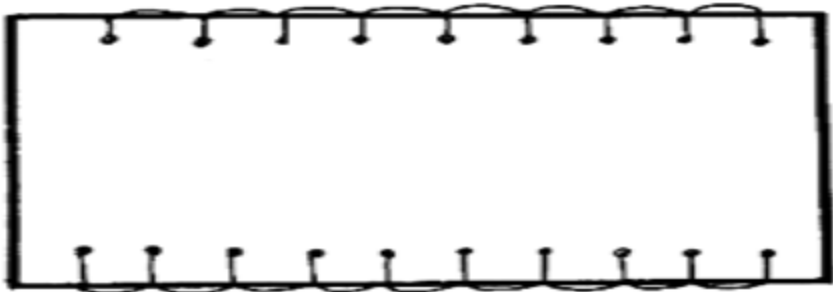

16. ට්‍රැපැස්ට්‍රි ඉදිකටුවක් යනු කුමක් ද?

.....**නරමක් විශාල මොට ඉඳිකටුවක්**.....

17. ට්‍රැපැස්ට්‍රි ඉදිකටුවකට බිලැන්කට් මැස්ම සඳහා යොදා ගත හැකි නූල් වර්ගයක් නම් කරන්න

.....**වුල් නූල්**.....

18. පහත ආකාරයට කාඩ්බෝඩ් පසුම්බියක් දෙමාපියන් සමග එකතුවී මහන්න. පිට පැත්ත වර්ණ කඩදාසි යොදා ගනිමින් අලංකාර කරන්න.

• පතොරම

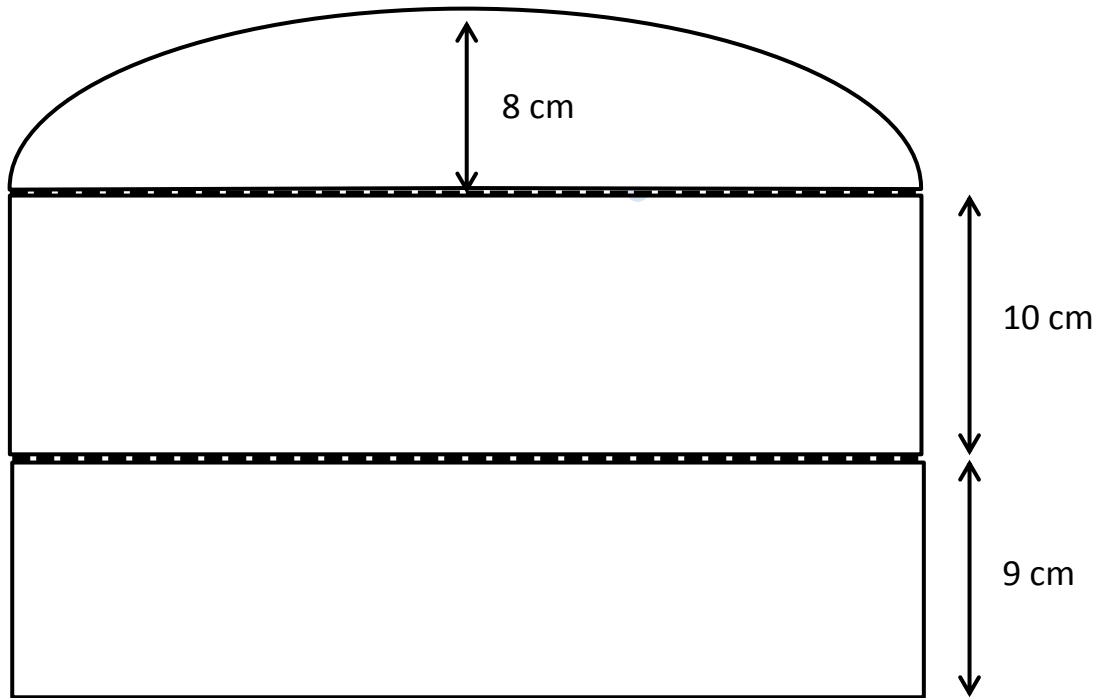

• පසුම්බිය

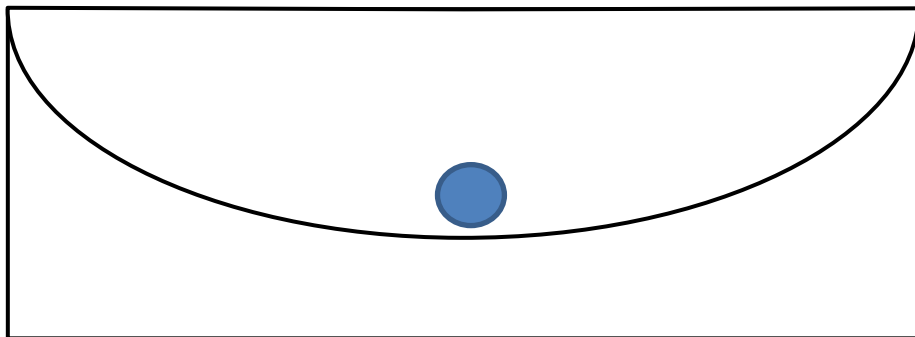

19. පහත දැක්වෙන ගොයම් කවියෙන් කියවෙන වැඩ පහසු කිරීමේ උපකරණය කුමක් ද?

රන් දෑ කැති ගෙන නිති	සැරසෙනවා
රත්රන් පටි ඉනවට	දිලිසෙනවා
රිවි දුටු පිනිබිඳු ලෙස	පහවෙනවා
දුම්බර කෙතේ අපි ගොයම්	කපනවා

ඉර දෙවියන්ගේ ඉරගල	ගාවා
සඳ දෙවියන්ගේ සඳගල	ගාවා
ගණ දෙවියන්ගේ කෝවිල	ගාවා
අපිත් කියමු කවි ගොවිපොළ	ගාවා

.....**දැකැන්හ**.....

20. වී හුළං කිරීමට හා භාල් පෙළීමට යොදා ගන්නා උපකරණය කුමක් ද?

.....**කුල්ල**.....

21. පහත කවි ඇතුළත් ගැමි නැටුම කුමක් ද?

ළමා ලියෝ මල් ගවසා වරල	පිට
දමා කරට මුතු පොත අත වළලු	වට
පෙමා වඩන ලෙස සරසා ඔසරි	පොට
පමා නොව රහත් කුළු ගෙන සබේ	පිට

බන්ද වාන කුළු යතුරු	තනාලා
ඇන්ද වාන දෙදෙනෙකුට	කියාලා
කන්ද වාන අලු යන්තරේ	බැඳලා
කැන්දේ බැදෙන බැත පැහැපත් කරාලා	

.....**කුලු නැටුම්**.....

22. කුල්ලෙන් භාල් පෙළීමේදී ඉවත් වෙන දේවල් 3 ක් ලියන්න.

.....**දහඹියා**.....

.....**නිවුඩු**.....

.....**සුනු සහල්**.....

අප උපකාරක පංතියේදී ලබා දෙන මෙම නිබන්ධනය ද ඇහැදු මෙවැනි නිබන්ධන රාශියක් pdf ලෙස 3in1 Group එකෙන් ලබා ගත හැක.

සුවඟසක් ශිෂ්‍යත්ව විභාගයට පෙනී සිටින දරුවන් වෙනුවෙන් වාණිජ අරමුණකින් නොරච සතුවිත් ලබා දෙන නිබන්ධන නම වෙනස් කර අලෙවි කිරීමට කටයුතු නොකරන්න. පාසල් හෝ උපකාරක පංති සඳහා යොදා ගත හැකිය. ඔබ විසින් ලබා දෙන Like එක Comment එක අපට ශක්තියකි.

අප **3in1 Youtube** නාලිකාවෙන් ප්‍රශ්න පත්‍ර සඳහා පිළිතුරු සාකච්ඡා කිරීම නැරඹිය හැකිය.

ස්තුතිය!

හාසන හෙට්ටේආරච්ච

(Dip. In Sci. N.I.E./O.U.S.L.)



3 in 1 youtube නාලිකාව ඔස්සේ නැරඹිය හැකිය.

Online Class details – [WhatsApp](#) 071 – 9020298 [Facebook](#) 3in1 [Youtube](#) 3in1

එක් තණ්ඩායමකට සිසුන් 10ක් පමණක් බඳවා ගනේ